



INSTRUCTIONS D'INSTALLATION MODÈLE Secure Seal® SS-SSD-SSID (3" à 24") LDCS (26" à 36")

Évent à gaz spécial simple paroi (SS, LDCS) ou double paroi (SSD, SSID) en AL29-4C® ou 316L pour système de ventilation à basse température de catégorie I, II, III et IV TYPE L.



MODEL SS



MODEL SSD



MODEL SSID



MODEL LDCS

**CONSERVEZ CES INSTRUCTIONS
POUR RÉFÉRENCE FUTURE**

Conduit de 3" à 24" de diamètre pour les modèles SS, SSD, SSID et 26" à 36" pour LDCS), pour une utilisation à pressions positive (jusqu'à 35" de Colonne d'Eau), neutre ou négative, pour évacuer des fumées de basse température pour les appareils à combustion gazeuse ou liquide (à l'huile, de Type L). Pour les appareils à l'huile de Type-L, seuls les modèles DSD et DSID peut être utilisés.

Ce manuel vous permettra d'effectuer l'installation de ce système d'évacuation de façon sûre, efficace et fiable. Lire et s'assurer de bien comprendre ces instructions avant de commencer l'installation.

Ne modifier en aucun cas les composantes de ce système d'évacuation des gaz. Toute modification du système ou des accessoires approuvés, y compris mais sans s'y limiter, l'appareil auquel il est connecté, peut annuler la garantie, les homologations et les approbations de ce système et peut résulter en une installation peu sûre, voire dangereuse.

A. Avant l'installation, examiner toutes les composantes afin de s'assurer qu'il n'y ait aucuns dommages d'expédition.

B. L'assemblage de chaque joint est essentiel pour une installation sécuritaire. Suivre ces instructions à la lettre. Vérifier l'état des joints après l'assemblage.

C. Ce système d'évacuation doit être libre de se dilater et de se contracter.

Ce système de d'évacuation doit être supporté conformément à ces instructions

D. Assurez-vous que le conduit est libre de se dilater à travers les murs,

les plafonds et les pénétrations de toit

E. Différents fabricants ont différents systèmes de joints et d'attachement. Ne pas mélanger de conduits, raccords ou méthodes provenant de différents fabricants.

AVERTISSEMENTS

LE NON-RESPECT DE CES INSTRUCTIONS D'INSTALLATION POURRAIT CAUSER UN INCENDIE, UN EMPOISONNEMENT AU MONOXYDE DE CARBONE OU LA MORT. SI VOUS N'ÊTES PAS SÛR DES EXIGENCES D'INSTALLATION, APPELEZ LE NUMÉRO DE TÉLÉPHONE INDIQUÉ AU DOS DE CES INSTRUCTIONS. UNE PRINCIPALE CAUSE D'INCENDIE LIÉE À LA CHEMINÉE EST LE NON-RESPECT DES DÉGAGEMENTS REQUIS (ESPACES D'AIR) POUR LES MATÉRIAUX COMBUSTIBLES. IL EST DE LA PLUS HAUTE IMPORTANCE QUE CE SYSTÈME D'ÉVACUATION SOIT INSTALLÉ UNIQUEMENT CONFORMÉMENT À CES INSTRUCTIONS

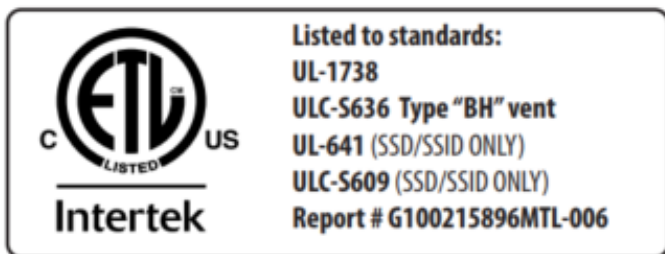

TABLE DES MATIÈRES

SECTION A:

Informations générales pour tous les modèles

SS - SSD - SSID - LDCS

Introduction	page 2
Informations sur les tests / listes	page 2
Numéros de référence	page 3
Longueur effective	page 3
Dégagements aux combustibles	page 3
Exigences générales d'installation	page 4
Poids de la cheminée	page 4
Méthodes de support et hauteur	page 4
haubanage et contreventement	page 5
Exigences d'installation horizontale	page 6
Exigences d'installation verticale	page 7
Pénétration du toit / sol ..	page 7
Maintenir une pente correcte	page 7
Pénétration des murs	page 8
Évacuation des condensats	page 9

SECTION B:

Information spécifiques pour les modèles SS, SSD et SSID (3" à 24")

installations typiques (SS-SSD-SSID) ..	page 10
ASSEMBLAGE DE SECTIONS ET CONNEXION (SS-SSD-SSID)	page 12
réglable longueur (SS-SSD-SSID)	page 13
Longueur télescopique réglable (SS-SSD-SSID)	page 13
Secure Seal comme doublure	page 14
Secure Seal® Flex	page 14

SECTION C:

Information spécifiques pour le modèle LDCS (26" à 36")

Installation type (LDCS)	page 19
Support haubanage et attache (LDCS)	page 20
Assemblage mixte (LDCS)	page 21
Sections droites (LDCS)	page 21
Étapes d'installation pour la longueur variable (LV) (LDCS)	page 22
CAPS (LDCS)	page 25
Coudes (LDCS)	page 25
Offset (LDCS)	page 25
Adaptateurs (LDCS)	page 26
Supports (LDCS)	page 28
Plaque d'ancrage ventilée avec longueur (LDCS)	page 28
Support mural robuste (LDCS)	page 29
Guide mural robuste (LDCS)	page 30
Anneau plein angle (LDCS)	page 30
Bague demi-angle (LDCS)	page 30
Emplacement des supports (LDCS)	page 31
Solins et collier anti-tempête (LDCS)	page 32
Instructions de maintenance	page 33
Informations de garantie et de référence du produit ..	page 33

SECTION A:

INFORMATIONS GÉNÉRALES POUR TOUS LES MODÈLES

SS - SSD - SSID - LDCS

INTRODUCTION

Secure Seal® simple paroi (SS 3"-24", LDCS 26"-36") ou double paroi SSD 3" - 24", SSID 3" - 24") est un système d'évacuation en acier inoxydable spécial pour les appareils aux gaz répertoriés dans la catégorie I, II, III et IV aux Etats-Unis UL 1738 ou au Canada comme évacuation de type BH gaz comme indiqué dans ULC-S636, avec une exploitation maximale une température de 480 ° F (250 ° C) et une pression positive nominale maximale de 35 "de colonne d'eau. Il peut également évacuer des appareils au gaz ou de l'huile à basse température certifié TYPE-L avec les modèle SSD et SSID seulement).

Secure Seal® doit être installé par un professionnel expérimenté familiarisé avec le fonctionnement et l'entretien des appareils de chauffage et de ventilation. Avant d'installer ce produit, examinez tous les composants pour détecter d'éventuels dommages dus au transport et lisez le manuel d'installation complet. Le non-respect des procédures d'installation appropriées, y compris le pas de ventilation et les connexions incorrectes de l'appareil, peut entraîner des conditions dangereuses. Cheminées Sécurité International Limitede recommande le système à inspecter une fois par an par un technicien qualifié.

Le modèle Secure Seal peut être installé à l'extérieur du bâtiment si nécessaire, à condition que l'installation réponde aux exigences du code local. Dans les climats plus froids il est recommandé d'utiliser le modèle de SSID qui a une de laine isolante de fibre de 2" entre l'espace annulaire. L'isolation garantit une réduction du bruit de vitesse et peut protéger le gaz de fumée du gel jusqu'à -20 ° C (-4 ° F). Ne pas installer un port de drainage à l'extérieur / assurez - vous que le SSID débute au moins 2 pieds à l'intérieure du bâtiment avant d'être exposer < à l'extérieur du bâtiment.

INFORMATIONS DE TEST / LISTE

Cheminées Sécurité International, Lte. Le système de ventilation Secure Seal® modèle SS, SSD, SSID, LDCS est répertorié avec Intertek Testing Services (ETL) selon les normes UL / ULC:

États - Unis

- UL-1738 Gaz spécial catégorie I, II, Appareils III et IV • UL-641 (SSD et SSID uniquement) ÉVACUATION DE TYPE L Évacuation des appareils à gaz ou à mazout homologués

CANADA

- ULC-S636 Évacuation de gaz de type BH Classe I / II • ULC-S609 (SSD et SSID uniquement) ÉVACUATION DE TYPE L'évacuation des gaz de combustion à une température ne dépassant pas 300 ° C des appareils de chauffage au mazout et au gaz.

Ce produit doit être installé conformément aux exigences du code du bâtiment local ainsi qu'aux codes nationaux: États-Unis - Code national du gaz combustible ANSI-Z223.1 ou NFPA Standard 54, ou NFPA 211. CANADA - CAN / CSA B-149.1 Gaz naturel et propane Code d'installation selon le cas



NUMÉROS DE PIÈCE

Ces instructions identifient les principales pièces du modèle SS-SSD-SSID par nom et numéro de pièce

Désignation des Codes des Matériaux	
B	Type 316 Stainless Steel
H	Type 430 Stainless Steel
K	Type 441 Stainless Steel
P	Type 439 Stainless Steel
U	Type AL29-4C Stainless Steel

Exemple:

SSD 36 "de longueur avec diamètre intérieur 14" en conduit intérieur

AL29-4C et moulage extérieur SS441

SSD	14	L36	UK
Model	Dia.	Part	Material

Coude SS 30 ° avec diamètre intérieur 22 "en 316L

SS	22	E30	B
Model	Dia.	Part	Material

Support mural SSD pour cheminée de 8 "de diamètre en acier inoxydable 439

SSD	8	WSHD	P
Model	Dia.	Part	Material

Utilisez uniquement des composants fournis en usine. Le non-respect annulerait la certification et la garantie du système de cheminée.

LONGUEUR EFFICACE

SS-SSD-SSID (3 "-24")

Lors de l'assemblage de deux pièces ensemble, le joint se chevauchera 2-3 / 8 ". La longueur effective est la longueur nominale moins 2-3 / 8 ".

Exemple:

Code	Longueur Effective
L36	33 5/8"
L24	21 5/8"
L18	15 5/8"
L12	9 5/8"
L9	6 5/8"

LDSC (26 "-36")

La longueur efficace est la longueur de la pièce lorsqu'elle est assemblée.

Exemple:

«Tableau avec une nouvelle longueur effective»

Code	Longueur Effective
L36	35 1/8"
L24	24 1/8"
L18	17 5/8"
L12	11 5/8"

DÉGAGEMENTS AUX COMBUSTIBLES

Le tableau 1 indique le DÉGAGEMENT MINIMUM DE L'ESPACE AÉRIEN DES COMBUSTIBLES.

Les « combustibles » comprennent le bois de charpente, les cloisons sèches, le contreplaqué, les panneaux, l'isolation, le câblage et d'autres matériaux de construction.

DÉGAGEMENT MINIMAL AUX MATÉRIEAUX COMBUSTIBLES - SS - LDSC						
Dia. Int.	Température d'opération	Température Maximum	Cloisonné (enfermé 4 côtés)		Non-Cloisonné (2 côtés ouverts)	
			Horiz.	Vertical	Horiz.	Vertical
			3" - 12"	480°F (250°C)	550°F (288°C)	N/A
14" - 24"	480°F (249°C)	550°F (288°C)	N/A	N/A	4"	4"
26" - 36"	480°F (249°C)	550°F (288°C)	N/A	N/A	6"	6"

DÉGAGEMENT MINIMAL AUX MATÉRIEAUX COMBUSTIBLES - SSD / SSID						
Dia. Int.	Température d'opération	Température Maximum	Cloisonné (enfermé 4 côtés)		Non-Cloisonné (2 côtés ouverts)	
			Horizontal	Vertical	Horizontal	Vertical
			3" - 12"	480°F (249°C)	550°F (288°C)	N/A
14" - 24"	480°F (249°C)	550°F (288°C)	N/A	1"	3"	1"
3" - 12" (L-Vent)	480°F (249°C)	550°F (288°C)	N/A	2"	2"	2"
14" - 24" (L-Vent)	480°F (249°C)	550°F (288°C)	N/A	2"	3"	2"

Tableau 1 : Dégage ment Minimal pour les Modèles SS - LDSC - SSD - SSID

Les pièces auxiliaires telles que les supports de toit combinés, les cosses de toit, les solins et les protections extérieures de cosses murales sont destinées à être fixées directement sur l'ossature ou sur les plafonds, les sols ou les murs conformément à leurs instructions respectives. Ces pièces, qui sont installées en contact avec du bois ou d'autres combustibles, sont conçues et testées pour garantir qu'elles ne surchauffent pas aux points de contact.

REMARQUES:

1. Pour être considéré non enfermé, la cheminée doit être dans un qu'il y a au moins deux côtés ouverts. Adjacent à la cheminée.
2. La paroi simple (SS / LDSC) ne peut être enfermée que dans une enceinte incombustible.
3. Des dégagements réduits peuvent être atteints en utilisant des boîtiers non combustibles.
4. Des matières combustibles est un matériau fait, ou une surface fait avec du bois, papier comprimé, fibres végétales, ou d'autres matériaux qui sont capables d'être mis à feu ou brûlée. Cette matière doit être considérée comme combustible, même si elle est ignifugée, traité pour résister au feu, ou plâtré. (Source: NFPA 54 / ANSI Z223.1)
5. Concevez tout boîtier pour permettre l'inspection du système.

6. Ne pas placer l'isolation dans les espaces de dégagement requis autour du système d'évacuation à moins que ces instructions suggèrent autrement, et l'isolation spécifié ou fournie.

7. Lorsque vous utilisez du scellant Viton, suivez les temps de séchage requis par le fabricant.

CONDITIONS D'INSTALLATION GÉNÉRALES

Lorsque la ventilation de catégorie I, II, III ou IV ou appareils TYPE L ventilé appareil, sécurisé Seal MD mu **st** être utilisé pour toute la longueur du système. Ne mélangez pas les tuyaux, les raccords ou les méthodes d'assemblage de différents fabricants. **Consultez le catalogue Secure Seal® pour une liste complète des pièces et des produits.**

Chaque système de ventilation doit être planifié et installé pour des performances et une sécurité optimale. Le système de ventilation doit être libre de se dilater et de se contracter et doit être supporté conformément à ces instructions (Vérifier le mouvement de ventilation sans restriction à travers les murs, les plafonds et les pénétrations du toit). Reportez-vous aux instructions du fabricant de l'appareil à gaz pour déterminer les exigences et les limites de ventilation en ce qui concerne l'installation et l'utilisation de l'appareil.

Il est de la responsabilité de l'installateur de contacts bâtiment local et fi re de fi fonctionnaires concernant toute installation restrictions et / ou des exigences d'inspection qui peuvent s'appliquer.

Des autorisations peuvent être nécessaires avant de commencer une installation.

- Si le fabricant de l'appareil l'exige, un bouchon de raccord en T doit être placé aussi près que possible de la sortie de la cheminée de l'appareil. Selon la disposition de l'évent, **plus d'un drain peut être nécessaire.** À moins qu'un bouchon de drainage ne soit fourni avec l'appareil, installez un bouchon de drainage Secure Seal®.

- Plusieurs appareils des catégories II, III et IV ne peuvent pas être connectés au même système de ventilation, sauf si le fabricant de l'appareil a spécifiquement approuvé un tel système et que l'appareil est conçu pour une ventilation multiple. Chat. Les appareils II, III ou IV NE PEUVENT PAS être ventilés avec Cat. I, appareils à tirage naturel. Cette limitation peut être supprimée si une analyse technique démontre un fonctionnement normal et sûr des appareils.

- Secure Seal® ne doit pas entrer en contact avec la plomberie ou les systèmes électriques.

- Maintenez les dégagements nominaux aux combustibles sur toute la longueur du système de ventilation.

- Secure Seal® ne doit pas être acheminé dans, à travers ou à l'intérieur d'un évent, comme une maçonnerie existante ou une cheminée préfabriquée, qui est connecté à un autre appareil.

- Des pièces de transition sont disponibles pour connecter les modèles SS et SSD aux LDCS de plus grande taille. Reportez-vous à l'assistance technique de Cheminées Sécurité International pour obtenir des conseils.

POIDS DE LA CHEMINÉE (SS-SSD-SSID-LDCS)

Le poids de la cheminée est indiqué en livres par pied pour chaque diamètre. Il est important de connaître le poids de la section de cheminée pour le support ou le guidage de la cheminée.

Le poids de la cheminée (tableau 2) ainsi que la hauteur maximale de la cheminée (tableau 3, 4, 5 et 6) sont nécessaires pour calculer la force d'ancrage appropriée requise avec les supports.

Poids Cheminée en lb/ft				
Dia. Int.	SS	SSD	SSID	LDCS
3"	.7	1.7	2.1	N/A
4"	0.9	2.1	2.6	N/A
5"	1.1	2.6	3.0	N/A
6"	1.3	3.0	3.4	N/A
7"	1.5	3.4	3.9	N/A
8"	1.7	3.8	4.3	N/A
9"	1.9	4.3	N/A	N/A
10"	2.1	4.7	5.5	N/A
12"	2.6	6.2	7.0	N/A
14"	3.6	7.7	8.2	N/A
16"	4.1	8.7	9.3	N/A
18"	4.6	9.8	10.3	N/A
20"	5.1	10.8	11.3	N/A
22"	5.7	11.8	12.4	N/A
24"	6.2	12.8	N/A	N/A
26"	N/A	N/A	N/A	10.4
28"	N/A	N/A	N/A	11.2
30"	N/A	N/A	N/A	12.0
32"	N/A	N/A	N/A	12.3
34"	N/A	N/A	N/A	13.6
36"	N/A	N/A	N/A	14.4

Table 2- Poids Linéaire de la Cheminée

Exemple: Modèle Secure Seal SSD Section de 6" de diamètre de 25 pieds de longueur, poids en lb / pi = 3. Longueur totale 3 x 25 = 75lbs.

INFORMATIONS GÉNÉRALES POUR LES SUPPORTS ET LES GUIDES (SS-SSD-SSID-LDCS)

1. Plusieurs méthodes de support et de guidage sont utilisées pour ancrer une cheminée contre un placement vers le haut, le bas et angulaire.

2. Ces supports et guides empêchent les contraintes de flexion sur les coudes et les joints de cheminée.

3. Certaines limitations s'appliquent pour une installation correcte des supports et guides. Pour les supports, voir les tableaux 3, 4, 5 et 6, et pour la distance entre les guides / supports, voir les tableaux 7 et 8.

4. Pour une installation typique, voir les figures 5 et 6 pour les modèles SS, SSD et SSID et les figures 26 et 27 pour les modèles LDCS

Dia Int. (in)	Plaque d'Ancre (AP)	Plaque d'Ancre Longueur (APL)	Plaque d'Ancre HD (APHD)	Support Mural (WS)	Support Mural HD (WSHD)	Support de Toit (RS)	Support à Cable (GS)
3	200	200	200	100	200	100	250
4	200	200	200	100	200	100	250
5	195	195	195	97.5	195	97.5	225
6	190	190	190	95	190	95	190
7	185	185	185	92.5	185	92.5	160
8	180	180	180	90	180	90	140
9	175	175	175	87.5	175	87.5	130
10	170	170	170	85	170	85	115
12	160	160	160	80	160	80	90
14	150	150	150	75	150	75	65
16	140	140	140	70	140	70	60
18	130	130	130	65	130	65	55
20	120	120	120	60	120	60	50
22	110	110	110	55	110	55	45
24	100	100	100	50	100	50	40

TABLE 4: Hauteurs Maximales pour les différents Supports pour le Modèle **SS**

Les dimensions sont en pouces (diamètre) et en pieds (distance)

Dia Int. (in)	Plaque d'Ancre (AP)	Plaque d'Ancre Longueur (APL)	Plaque d'Ancre HD (APHD)	Support Mural (WS)	Support Mural HD (WSHD)	Support de Toit (RS)	Support à Cable (GS)
3	100	100	100	50	100	50	115
4	100	100	100	50	100	50	115
5	97.5	97.5	97.5	48.75	97.5	48.75	95
6	95	95	95	47.5	95	47.5	80
7	92.5	92.5	92.5	46.25	92.5	46.25	70
8	90	90	90	45	90	45	65
9	87.5	87.5	87.5	43.75	87.5	43.75	55
10	85	85	85	42.5	85	42.5	50
12	80	80	80	40	80	40	40
14	75	75	75	37.5	75	37.5	30
16	70	70	70	35	70	35	27
18	65	65	65	32.5	65	32.5	25
20	60	60	60	30	60	30	22
22	55	55	55	27.5	55	27.5	21
24	50	50	50	25	50	25	20

TABLE 5: Hauteurs Maximales pour les différents Supports pour le Modèle **SSD**

Les dimensions sont en pouces (diamètre) et en pieds (distance)

Dia Int. (in)	Plaque d'Ancre (AP)	Plaque d'Ancre Longueur (APL)	Plaque d'Ancre HD (APHD)	Support Mural (WS)	Support Mural HD (WSHD)	Support de Toit (RS)	Support à Cable (GS)
3	95	95	95	47.5	95	47.5	80
4	95	95	95	47.5	95	47.5	80
5	92.5	92.5	92.5	46.25	92.5	46.25	70
6	90	90	90	45	90	45	65
7	87.5	87.5	87.5	43.75	87.5	43.75	55
8	85	85	85	42.5	85	42.5	50
9	N/A	N/A	N/A	N/A	N/A	N/A	N/A
10	80	80	80	40	80	40	40
12	75	75	75	37.5	75	37.5	30
14	70	70	70	35	70	35	27
16	65	65	65	32.5	65	32.5	25
18	60	60	60	30	60	30	22
20	55	55	55	27.5	55	27.5	21
22	50	50	50	25	50	25	20
24	N/A	N/A	N/A	N/A	N/A	N/A	N/A

TABLE 6: Hauteurs Maximales pour les différents Supports pour le Modèle **SSID**

Les dimensions sont en pouces (diamètre) et en pieds (distance)

Hauteurs Maximales pour chaque type de Support pour le Model LDCS		
Pièce	Dia. Int. r Ø (in)	Hauteur (pi)
		LDCS
Plaque d'Ancre Ventilée (APV)	Ø26 to Ø36	161
Plaque d'Ancre Avec Longueur (APL)	Ø26 to Ø36	172
Té supporté à la Base	Ø26 to Ø36	63
Support Mural Renforcie (WSHD)	Ø26 to Ø36	64

TABLE 6b : Hauteurs Maximales pour chaque type de Support pour le **Model LDCS**

Les dimensions sont en pouces (diamètre) et en pieds (distance)

GUYING ET RENFORCEMENT (SS - SSD - SSID - LDCS)

1. Un haubanage et un contreventement appropriés sont essentiels pour une partie de l'évent qui s'étend au - dessus du toit ou du mur de parapet. L'évent à ce stade est soumis aux conditions de vent et nécessite une attention particulière pour une bonne stabilisation. Voir Figure 6 pour MODÈLE SS, SSD et SSID et voir la figure 27 et 28 pour le LDCS.
2. Si l'évent au- dessus du toit ne dépasse pas la dimension H, aucune spéciale haubanage ou contreventement est nécessaire. Cependant, pour protéger le clignotement des mouvements latéraux, un guide doit être installé au niveau du toit. Voir la figure 6 pour MODÈLE SS, SSD et SSID et voir images 27 et 28 pour le LDCS.
3. Pour une hauteur de ventilation au-dessus du toit qui nécessite un haubanage ou un contreventement, un support, une petite longueur et une longueur d'expansion doivent être installés près du niveau du toit pour absorber l'expansion thermique et minimiser cet effet sur le hauban ou le renfort.
4. Lors de l'utilisation de haubans, le câble doit être légèrement lâche ou lâche pour permettre une dilatation thermique.
5. Lors de l'utilisation d'un contreventement rigide, la hauteur verticale maximale entre les supports doit être réduite à 5' pour compenser la dilatation thermique.

Dia. Int. (in)	MVS		MHS	MDE	H	S
	Intérieur	Exterieur				
3	10'	8'	12'	12'	10'	100'
4	10'	8'	12'	12'	10'	100'
5	10'	8'	12'	12'	10'	100'
6	10'	8'	12'	12'	10'	100'
7	10'	8'	12'	12'	10'	100'
8	10'	8'	12'	12'	10'	100'
9	10'	8'	12'	12'	10'	100'
10	10'	8'	12'	12'	10'	100'
12	10'	8'	12'	12'	10'	100'
14	10'	8'	12'	12'	10'	100'
16	10'	8'	12'	12'	10'	100'
18	10'	8'	12'	12'	10'	100'
20	10'	8'	12'	12'	10'	100'
22	10'	8'	12'	12'	10'	100'
24	10'	8'	12'	12'	10'	100'
26	20'	20'	15'	15'	15'	100'
28	20'	20'	15'	15'	15'	100'
30	20'	20'	15'	15'	15'	100'
32	20'	20'	15'	15'	15'	100'
34	20'	20'	15'	15'	15'	100'
36	20'	20'	15'	15'	15'	100'

Tableau 7: Espacement entre Support et Guides pour les Modèle **SS & LDCS**

MVS: Espacement vertical maximal entre les guides / supports

MHS: Espacement horizontal maximal entre les guides / supports

MDE: Distance maximale entre les coudes

H: Hauteur autoportante maximale au-dessus du toit

S: Longueur suspendue maximale

Dia. Int. (in)	MVS		MHS	MDE	H	S
	Intérieur	Exterieur				
3	10'	8'	12'	12'	10'	50'
4	10'	8'	12'	12'	10'	50'
5	10'	8'	12'	12'	10'	50'
6	10'	8'	12'	12'	10'	50'
7	10'	8'	12'	12'	10'	50'
8	10'	8'	12'	12'	10'	50'
9	10'	8'	12'	12'	10'	50'
10	10'	8'	12'	12'	10'	50'
12	10'	8'	12'	12'	10'	50'
14	10'	8'	12'	12'	10'	50'
16	10'	8'	12'	12'	10'	50'
18	10'	8'	12'	12'	10'	50'
20	10'	8'	12'	12'	10'	50'
22	10'	8'	12'	12'	10'	50'
24	10'	8'	12'	12'	10'	50'
26	20'	20'	15'	15'	13'	50'
28	20'	20'	15'	15'	13' 6"	50'
30	20'	20'	15'	15'	13' 9"	50'
32	20'	20'	15'	15'	14' 3"	50'
34	20'	20'	15'	15'	14' 6"	50'
36	20'	20'	15'	15'	15'	50'

Tableau 8: Espacement entre Support et Guides pour les Modèle **SSD & SSID**

MVS: Espacement vertical maximal entre les guides / supports

MHS: Espacement horizontal maximal entre les guides / supports

MDE: Distance maximale entre les coudes

H: Hauteur autoportante maximale au-dessus du toit

S: Longueur suspendue maximale

EXIGENCES D'INSTALLATION HORIZONTALE

• Lors de la ventilation à travers un mur latéral, terminez le système à au moins 12 po (0,3 m) au-dessus du sol et au-dessus de la ligne de neige dans les zones géographiques où la neige s'accumule. La zone de terminaison doit toujours être dégagée de neige et de glace. Voir la figure 1. • Terminez le système à au moins 7 pi (2,1 m) au-dessus d'une allée ou d'une allée publique, à au moins 6 pi (1,8 m) de l'entrée d'air de combustion de tout appareil ou à 3 pi (0,9 m) de tout autre ouverture de bâtiment, compteur de gaz, régulateur de service ou similaire. Une distance moindre peut être permise si elle est spécifiée dans les instructions d'installation de l'appareil. Il doit également se terminer à au moins 3 pi (0,9 m) au-dessus de toute entrée d'air forcé à moins de 10 pi (3,1 m) et se terminer à au moins 4 pi (1,2 m) au-dessous, 4 pi horizontalement de ou 1 pi (0,3 m) au-dessus toute porte, fenêtre ou entrée d'air par gravité dans un bâtiment tel que prévu dans le Code national du gaz combustible ANSI Z223.1 et NFPA 54. Voir la figure 1. Un jugement correct peut nécessiter de plus grandes distances selon le côté de l'équipement installé ou pour permettre la neige dérive ou tombe en tombant des toits aériens ou des arbres. La terminaison doit être suffisamment éloignée des arbres, arbustes ou objets décoratifs pour éviter tout dommage.

• La longueur totale de l'évacuation horizontale du collier de conduit de l'appareil à la terminaison extérieure doit être conforme aux instructions du fabricant de l'appareil.

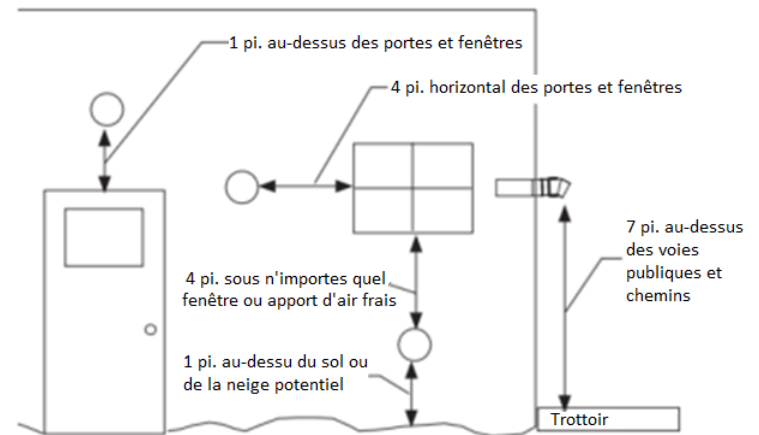

Figure 1 - Exigences de terminaison horizontale

EXIGENCES D'INSTALLATION VERTICALE

1. Le système de ventilation doit se terminer à au moins 3 pieds au-dessus de la ligne de toit et au moins 2 pieds plus haut que toute partie du bâtiment à moins de 10 pieds. Voir la figure 2. Cette limitation peut être supprimée si une analyse technique démontre un fonctionnement normal et sûr de l'appareil.
2. Lorsqu'elle se termine à une hauteur de plus de 10 pieds, la pile doit être supportée par une section Guy.
3. Le système de ventilation doit se terminer par l'une des terminaisons Secure Seal®.

Sauf;

- a) Les appareils de catégorie I (tirage naturel) doivent utiliser un chapeau de pluie. Il est facultatif sur la catégorie II. Cette limitation peut être supprimée si une analyse technique démontre un fonctionnement normal et sûr de l'appareil.
 - b) Les systèmes de ventilation sans dispositions pour l'évacuation de l'eau de pluie doivent utiliser un chapeau de pluie.
 - c) Terminaisons ou approuvés appareils de ventilation mécanique spécifiés DE ou fournis par le fabricant de l'appareil sont autorisés.
4. La distance totale continue du système de ventilation de la sortie de l'appareil à la fin ne doit pas dépasser celle spécifiée dans les instructions d'installation de l'appareil du fabricant. Lorsque la ventilation naturelle DRAF t appareils, la résiliation doit être d'au moins 5 pieds au-dessus du projet supérieur capot. Sinon, un dispositif d'induction de tirage mécanique répertorié est requis. Cette limitation peut être supprimée si une analyse technique démontre un fonctionnement normal et sûr de l'appareil.
 5. En général, les systèmes installés dans des climats froids fonctionnent mieux et la condensation est réduite lorsque le système est entièrement enfermé par une partie de la structure du bâtiment ou en utilisant un système de ventilation SSID isolé.
 6. Dans les climats froids, n'installez pas d'évacuation des condensats à l'extérieur du bâtiment. Cela pourrait entraîner des conditions glaciales dangereuses sur les surfaces près du drain et endommager le système de ventilation et / ou l'extérieur du bâtiment. Les cheminées de sécurité ne seront PAS tenues responsables des blessures corporelles ou des dommages matériels dus à la formation de glace.
 7. Des supports verticaux sont requis après chaque transition vers la verticale. Des supports verticaux sont également nécessaires après chaque coude ou offset.
 8. À moins que le Secure Seal soit installé dans un puits résistant au feu, un coupe-feu et support est nécessaire lorsque la cheminée passe à travers un plancher, un mur ou un plafond résistant au feu.

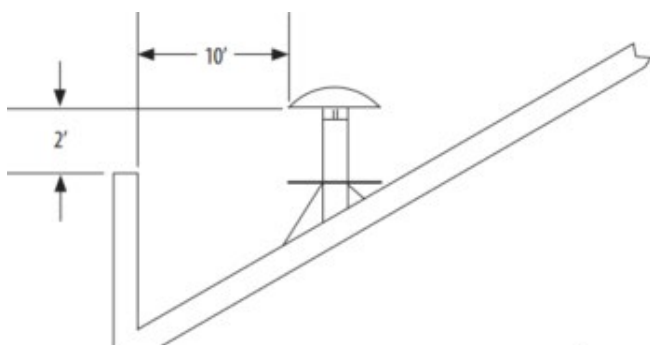

Figure 2- Exigences d'installation verticale

PÉNÉTRATION DE TOIT / PLANCHER

1. Une cosse de toit (RT) ou une cosse de toit isolée (RTI) pour climat froid doit être installée chaque fois que le système de ventilation passe à travers un plancher ou un toit.
2. Préparez le toit / plancher en coupant une ouverture carrée. Voir les tableaux 9, 10 et 11.
3. Installez le manchon de toit. Vous pouvez couper le manchon de rayonnement s'il est trop long. Voir la figure 3.
4. Pour l'installation du toit, installez un clignotant.

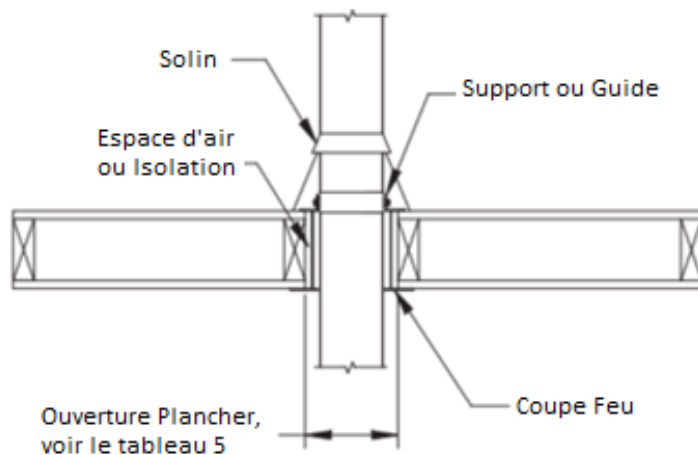

Figure 3 - Pénétration du toit

MAINTENIR PENTE CORRECTE

- Installer avec une pente continue 1/4" par pied (minimum), comme cela est requis par le Code national du gaz combustible pour tous les gaz f i appareils rouge.
- Les systèmes de ventilation pour les appareils à condensation doivent avoir une pente continue de 1/4 " par pied (minimum) vers l'appareil ou un drain de condensat. Vérifiez toujours les instructions du fabricant de l'appareil pour connaître les exigences de vidange appropriées.
- Secure Seal® propose une gamme de té et de coudes construits intégrant une pente de 2 degrés, nous vous recommandons de les utiliser pour générer votre pente.
- Certains appareils nécessitent que le système de ventilation soit incliné vers la terminaison horizontale.
- N'oubliez pas que si vous soulevez l'appareil ou abaissez le plafond, vous devez régler la pente de l'évent pour maintenir un minimum de 1/4 po par pied. Voir les figures 5 et 26.

PÉNÉTRATION MURALE

1. Avant l'installation, déterminez l'emplacement approprié du coupe-feu mural (WT) ou du coupe-feu mural isolé (WTI) de sorte qu'une pente minimale de 1/4" (6 mm) par pied soit maintenue dans la section horizontale de l'évent pour assurer un bon écoulement de condensation.

2. Préparez le mur en découpant une ouverture carrée. Voir les tableaux 9, 10 et 11 pour l'ouverture de tous les modèles.

3. Installez le coupe-feu mural en insérant la plus grande des deux pièces sur l'appareil (côté intérieur). Voir la figure 4.

4. Ensuite, appliquez un cordon de mastic sur les bords du composant de coupe-feu mural extérieur (le plus petit des deux). Installez ensuite cette partie de la cosse murale en insérant le plus petit collier dans l'autre composant de l'étape précédente.

REMARQUE: Les deux cylindres horizontaux du coupe-feu doivent s'engager sur au moins deux pouces.

5. Fixez les deux côtés du coupe-feu à l'aide de vis ou de clous.

6. Une fois le coupe-feu installée, le tuyau de ventilation Secure Seal peut être inséré dans le coupe-feu.

7. Fermez l'espace entre le coupe-feu et l'évent en installant la plaque à deux demi-pièces et fixez-la à l'aide de vis ou de clous.

8. Installez la terminaison horizontale pour terminer l'assemblage.

9. Une fois l'assemblage terminé, appliquez un cordon de produit d'étanchéité à haute température autour du tuyau et des deux demi-plaques extérieures de la cosse pour vous protéger des intempéries.

10. L'espace d'air annulaire est rempli d'un isolant pour l'utilisation du coupe-feu mural isolé (WTI).

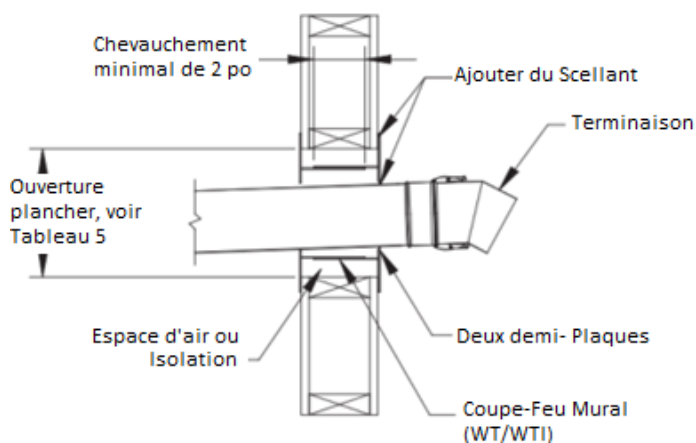

Figure 4 - Pénétration du mur

Dia. Int. (in)	Coupe-Feu Mural (WT) (in)	Coupe-Feu Mural Isolé (WTI) (in)	Coupe-Feu de Toit (RT) (in)	Coupe-Feu de toit Isolé (RTI) (in)
3	8 x 8	9 x 9	7 x 7	11 x 11
4	9 x 9	10 x 10	8 x 8	12 x 12
5	10 x 10	11 x 11	9 x 9	13 x 13
6	11 x 11	12 x 12	10 x 10	14 x 14
7	12 x 12	13 x 13	11 x 11	15 x 15
8	13 x 13	14 x 14	12 x 12	16 x 16
9	14 x 14	15 x 15	13 x 13	17 x 17
10	15 x 15	16 x 16	14 x 14	18 x 18
12	17 x 17	18 x 18	16 x 16	20 x 20
14	22 x 22	22 x 22	22 x 22	22 x 22
16	24 x 24	24 x 24	24 x 24	24 x 24
18	26 x 26	26 x 26	26 x 26	26 x 26
20	28 x 28	28 x 28	28 x 28	28 x 28
22	30 x 30	30 x 30	30 x 30	30 x 30
24	32 x 32	32 x 32	32 x 32	32 x 32
26	38 x 38	38 x 38	38 x 38	38 x 38
28	40 x 40	40 x 40	40 x 40	40 x 40
30	42 x 42	42 x 42	42 x 42	42 x 42
32	44 x 44	44 x 44	44 x 44	44 x 44
34	46 x 46	46 x 46	46 x 46	46 x 46
36	48 x 48	48 x 48	48 x 48	48 x 48

TABLE 9 - Dimension d'Ouverture pour les Coupe-Feu Mural ou de Toit pour les Modèles SS & LDCS

Dia. Int. (in)	Coupe-Feu Mural (WT) (in)	Coupe-Feu Mural Isolé (WTI) (in)	Coupe-Feu de Toit (RT) (in)	Coupe-Feu de toit Isolé (RTI) (in)
3	10 x 10	11 x 11	7 x 7	11 x 11
4	11 x 11	12 x 12	8 x 8	12 x 12
5	12 x 12	13 x 13	9 x 9	13 x 13
6	13 x 13	14 x 14	10 x 10	14 x 14
7	14 x 14	15 x 15	11 x 11	15 x 15
8	15 x 15	16 x 16	12 x 12	16 x 16
9	16 x 16	17 x 17	13 x 13	17 x 17
10	17 x 17	18 x 18	14 x 14	18 x 18
12	19 x 19	20 x 20	16 x 16	20 x 20
14	22 x 22	22 x 22	18 x 18	22 x 22
16	24 x 24	24 x 24	20 x 20	24 x 24
18	26 x 26	26 x 26	22 x 22	26 x 26
20	28 x 28	28 x 28	24 x 24	28 x 28
22	30 x 30	30 x 30	26 x 26	30 x 30
24	32 x 32	32 x 32	28 x 28	32 x 32

TABLE 10 - Dimension d'ouverture pour les coupe-feu mural ou de toit pour le Modèle SSD

Dia. Int. (in)	Coupe-Feu Mural (WT) (in)	Coupe-Feu Mural Isolé (WTI) (in)	Coupe-Feu de Toit (RT) (in)	Coupe-Feu de toit Isolé (RTI) (in)
3	12 x 12	13 x 13	9 x 9	13 x 13
4	13 x 13	14 x 14	10 x 10	14 x 14
5	14 x 14	15 x 15	11 x 11	15 x 15
6	15 x 15	16 x 16	12 x 12	16 x 16
7	16 x 16	17 x 17	13 x 13	17 x 17
8	17 x 17	18 x 18	14 x 14	18 x 18
9	N/A	N/A	N/A	N/A
10	19 x 19	20 x 20	16 x 16	20 x 20
12	22 x 22	22 x 22	18 x 18	22 x 22
14	24 x 24	24 x 24	20 x 20	24 x 24
16	26 x 26	26 x 26	22 x 22	26 x 26
18	28 x 28	28 x 28	24 x 24	28 x 28
20	30 x 30	30 x 30	26 x 26	30 x 30
22	32 x 32	32 x 32	28 x 28	32 x 32

TABLE 11 - Dimension d'ouverture pour les coupe-feu mural ou de toit pour le Modèle SSID

VIDANGE DE CONDENSAT

Lorsqu'un drain de condensat interne NE fait PAS partie de l'appareil:

1. Une longueur de drain (DL) ou le cap de té avec drainage (DTC) est fortement recommandé. Installez ce drain le plus près possible de la sortie de l'appareil.
2. Un drain de condensat est requis pour chaque 30 pieds d'évacuation horizontale et au bas d'une cheminée verticale.
3. Utilisez la longueur de vidange pour une course horizontale droite. Faites tourner le fi ferrure de sorte que le tube de drainage est aussi vertical que possible.
4. Utilisez un té à une transition de l'horizontale à la verticale et fixez le cap de té avec drainage à la branche appropriée du té.
5. Un kit de tube d'évacuation des condensats est disponible pour diriger les condensats vers un emplacement approprié. Une boucle de purge doit être formée dans le tuyau de vidange et doit avoir un diamètre qui est au moins quatre fois la pression de cheminée nominale de l'appareil en pouces de colonne d'eau ou au moins 3 pouces. Fixez la boucle avec une attache de câble.
6. Le condensat des gaz de combustion peut avoir un niveau de pH bas (3 à 5), suivez tous les codes et réglementations locaux et nationaux pour l'évacuation des condensats acides.
7. Par temps froid, n'installez pas d'évacuation des condensats à l'extérieur du bâtiment. Cela pourrait entraîner des conditions glaciales dangereuses sur les surfaces proches du drain et endommager le système de ventilation et l'extérieur du bâtiment. Cheminées Sécurité International™ ne sera PAS tenu responsable de toute blessure ou dommage matériel dû à la formation de glace.

SECTION B

MODÈLES D'INFORMATIONS SPÉCIFIQUES SS, SSD ET SSID (3" À 24")

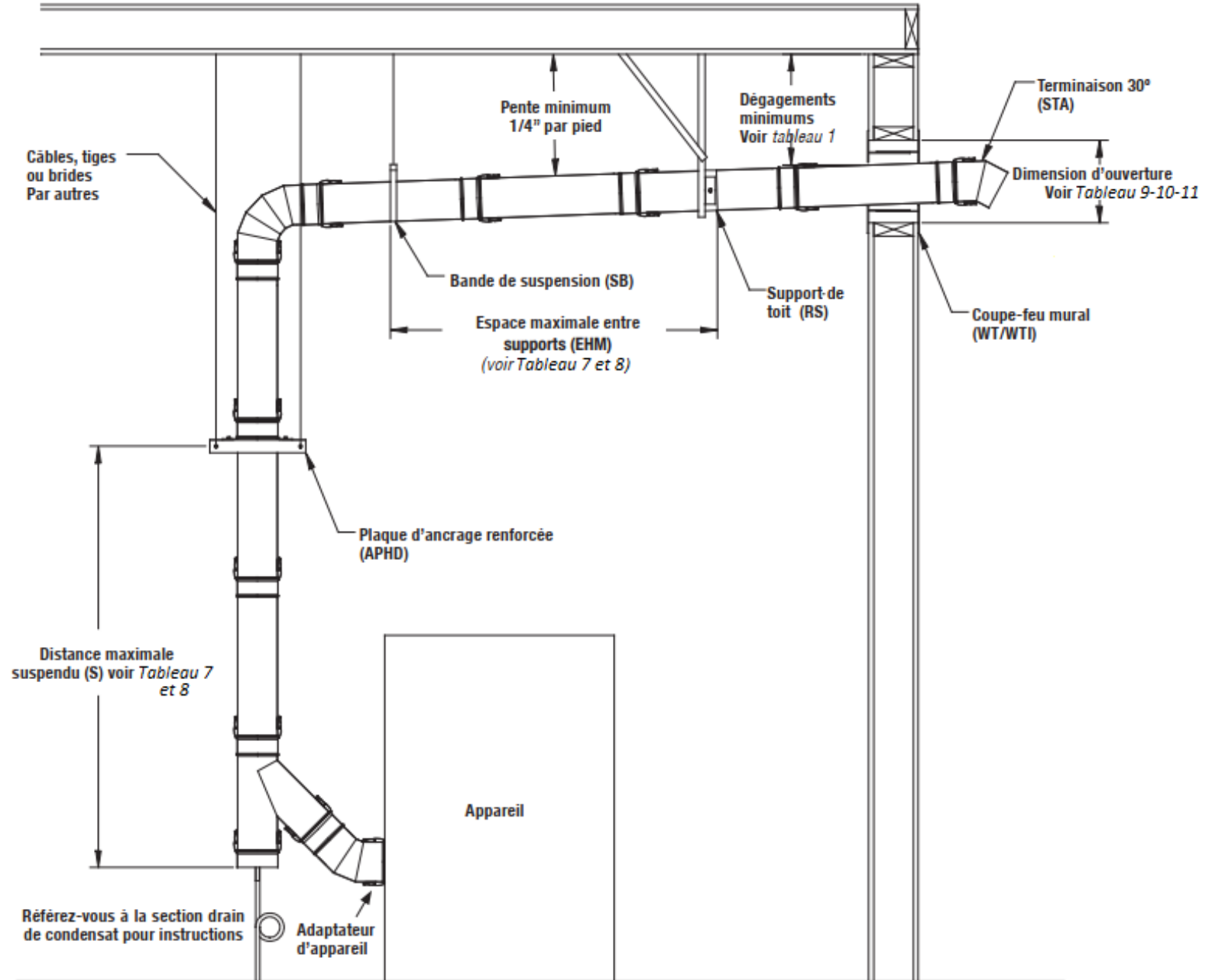

Figure 5- Installation horizontale

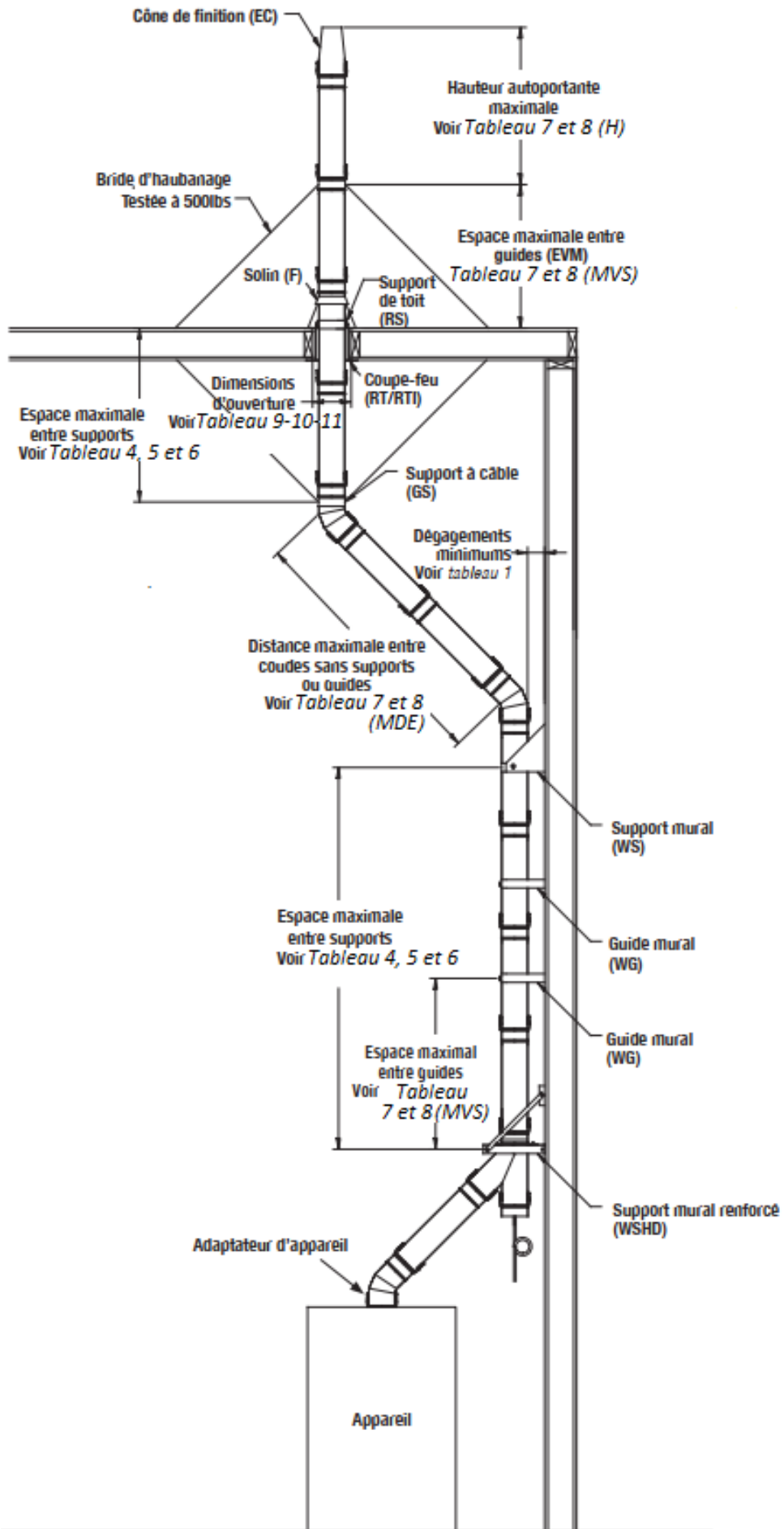

Figure 6 - Installation verticale

CHEMINÉE ET ENSEMBLE DE JOINT DE RACCORDEMENT (SS-SSD-SSID)

(Voir page 21 pour LDCCS)

Tous les composants ont une extrémité mâle et femelle ; l'extrémité mâle a le joint.

L'orientation de l'installation est indiquée sur l'étiquette de chaque section de cheminée par une flèche. La flèche indiquait la direction du flux.

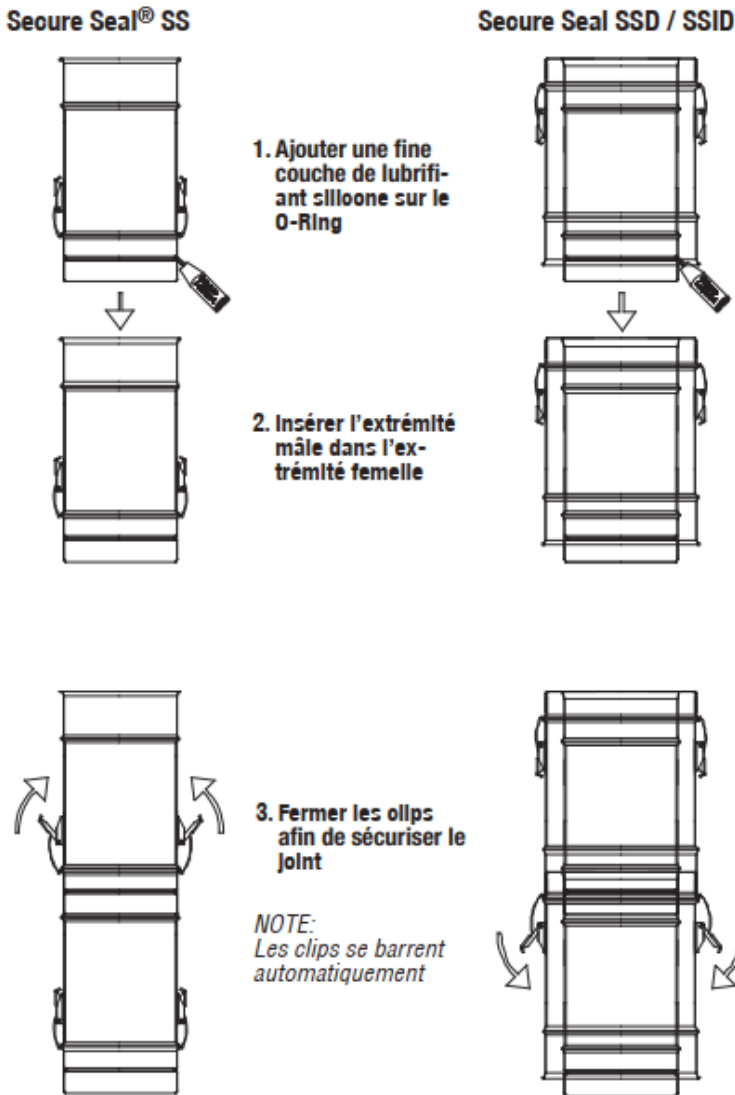

Figure 7 - Étapes d'assemblage de sections

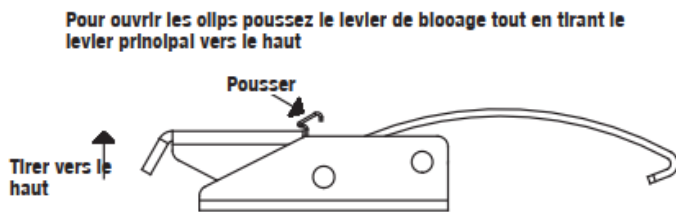

Figure 8 - Pour ouvrir le Loquet

LUBRIFIANT REQUIS POUR ASSEMBLAGE DE JOINT SS/SSD/SSID	
Diamètre intérieur (po)	Qt. (oz)
4	0.1
5	0.1
6	0.1
7	0.1
8	0.2
9	0.2
10	0.2
12	0.3
14	0.3
16	0.3
18	0.4
20	0.4
22	0.5
24	0.5

Tableau 12 - EXIGENCE DE LUBRIFICATION CONNEXE SS / SSD / SSID

* Remarques importantes: (SS-SSD-SSID UNIQUEMENT)

1. Pour la Plaque d'Ancrage (AP) / la Plaque d'Ancrage Robuste (APHD) / le Support Mural Robuste (WSHD), le support doit être installé sous un cordon. Voir la figure 9.
2. Pour le Support Mural (WS) / le Support de Toit (RS), le support peut être installé n'importe où sur la pièce.
3. Pour la Longueur de la Plaque d'Ancrage (APL), le support est déjà intégré à une longueur. Directement attaché à la structure du bâtiment ou soutenu par des éléments structurels incombustibles (non inclus). Aucune autre installation n'est requise que l'installation standard pour une longueur régulière.

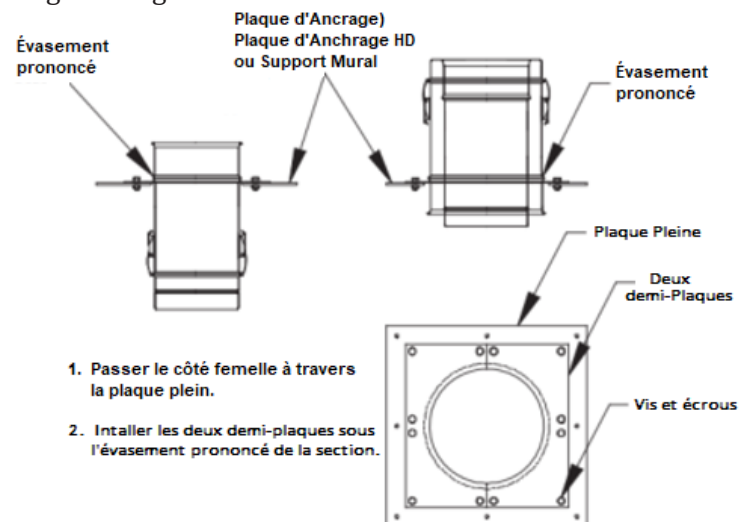

Figure 9 - Position du support

LONGUEUR AJUSTABLE (SS, SSD, SSID)

Pour les installations qui nécessitent des longueurs d'évent non standard, la Longueur Ajustable Secure Seal® (LAXx) doit être utilisé.

REMARQUE: La longueur réglable est une pièce non porteuse. Un support doit être utilisé après pour prendre la charge des sections ci-dessus.

REMARQUE: Le conduit intérieur peut être coupé à la longueur souhaitée pour limiter les interférences avec la partie en aval. Voir figure 10.

Remarque : Mais pour une meilleure description de l'installation, voir la feuille d'instruction inclus dans la boîte de l'assemblage ou la consulter sur notre site web.

Secure Seal SS

1. Garder un jeu d'environ 1/8" à 1/4" pour permettre de l'expansion thermique.



2. Appliquer un cordon de Viton entre 1/8" et 1/4" de large pour remplir l'Espace entre les parois emboîté un dans l'autre. Laisser sécher le Viton entre 24h et 36h.

3. Glisser le collet dentelé par-dessus la portion femelle de la section du bas, puis serrer le collet dentelé.

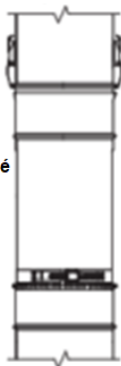

Secure Seal SSD / SSID

1. Garder un jeu d'environ 1/8" à 1/4" pour permettre de l'expansion thermique.

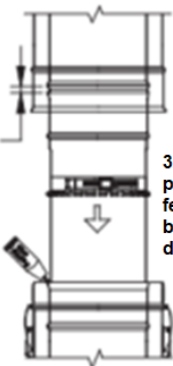

2. Appliquer un cordon de Viton entre 1/8" et 1/4" de large pour remplir l'Espace entre les parois emboîté un dans l'autre. Laisser sécher le Viton entre 24h et 36h.

3. Glisser le collet dentelé par-dessus la portion femelle de la section du bas, puis serrer le collet dentelé.

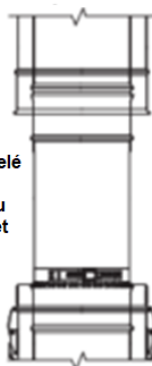

4. Ajouter la coquille extérieure de la LA en prenant la peine d'entrer cette coquille à l'intérieur de la paroi extérieure de la section du haut, puis la partie du bas de la coquille par-dessus la paroi extérieure de la section du bas.

5. Ensuite visser la vis du haut pour faire ouvrir la coquille jusqu'à l'intérieure de la paroi extérieure de la section du haut.

6. Puis visser le collier de serrage du bas par dessus la section du bas.

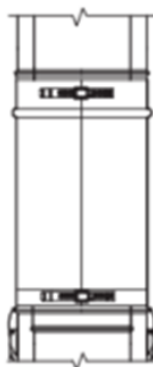

Inside Diameter (in)	QTY (oz)
3	0.2
4	0.3
5	0.4
6	0.5
7	0.6
8	0.7
9	0.8
10	0.9
12	1.0
14	1.2
16	1.4
18	1.5
20	1.7
22	1.9
24	2.1

TABLE 13 - Longueur Ajustable - Qté de Scellant requis - MODELS SS, SSD & SSID

LONGUEUR AJUSTABLE TÉLESCOPIQUE (SS et SSD uniquement, SSID NON DISPONIBLE)

2 modèles sont disponibles en SS et SSD:

- SS ou SSD0LAT20 qui offrent une plage de réglage de 14 "à 20"
- SS ou SSD0LAT32 qui fournissent une plage de réglage de 22 "à 32 "

REMARQUE: Ce n'est pas un composant porteur. S'il est installé en position verticale, installez toujours un support au-dessus pour supporter la charge des sections suivantes.

Étapes d'installation:

- 1 - Installez les 2 « O-ring » fournis dans leur rainure respective;
- 2 - Appliquer une fine couche de lubrifiant sur les deux « O-ring »;
- 3 - Insérez les sections les unes dans les autres jusqu'à ce que la longueur souhaitée soit atteinte.

SS: Assurez-vous que les deux joints toriques pénètrent dans la section ci-dessous

SSD: Assurez-vous que le boîtier extérieur se chevauche

Secure Seal® SS

Secure Seal SSD

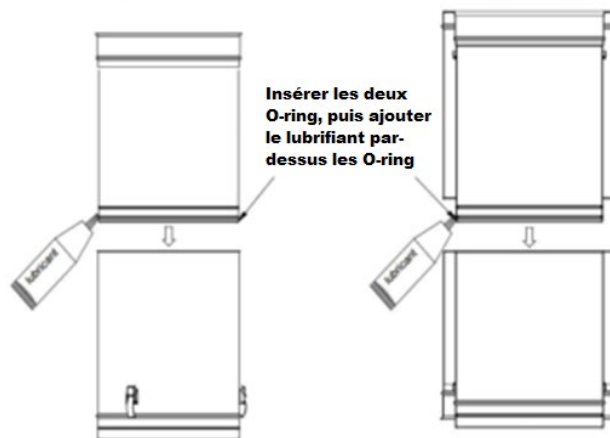

Insérer les deux O-ring, puis ajouter le lubrifiant par-dessus les O-ring

Figure 10 - Étapes d'installation de longueur Ajustable (LA)

Figure 11 - Longueur télescopique

INSTALLATION DE SECURE SEAL® COMME DOUBLURE DANS UNE CHEMINÉE DE MAÇONNERIE OU COMME DOUBLURE DANS UN ÉVENT EXISTANT (SS - SSD - SSID uniquement)

* Le câble métallique en acier inoxydable (par d'autres) doit être utilisé pour accrocher le système de ventilation du haut de la cheminée de maçonnerie ou du haut de l'évent existant.

- Le câble métallique inoxydable est attaché à la bande de support Guy et est fixé avec des serre-câbles (par d'autres).
- Le câble métallique en acier inoxydable est fixé de manière similaire à la plate-forme supérieure de la cheminée de maçonnerie ou de l'évent existant.
- Utilisez la taille appropriée de câble métallique en acier inoxydable pour s'adapter aux charges totales requises du système de ventilation.

Il peut être nécessaire de fabriquer une plate-forme (en haut de la cheminée / de l'évent - par d'autres). Consultez Cheminées Sécurité International pour les directives. N'UTILISEZ PAS DE CORDE DE FIL GALVANISÉE.

REMARQUE: Lorsqu'il est installé comme revêtement dans une cheminée de maçonnerie ou pour regarnir un évent existant, aucun autre appareil ne peut être évacué dans la même cheminée ou le même évent.

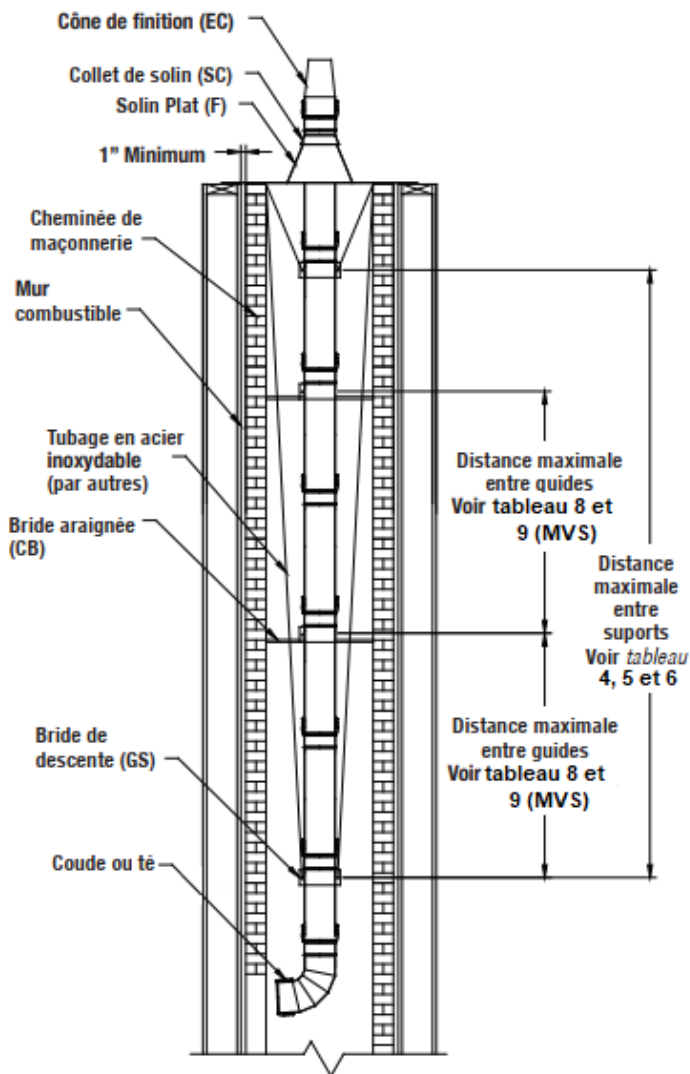

Figure 12 - Installation de Secure Seal comme tubage

SECURE SEAL FLEX POUR SS UNIQUEMENT

* REMARQUE IMPORTANTE

Lors de l'installation de Secure Seal Flex, la direction du flux d'échappement est toujours à partir de l'appareil. Il y a une flèche imprimée sur chaque section du revêtement et du composant qui pointera dans la direction des gaz d'échappement. Si l'intérieur doublure est correctement installé la bonne direction peut être déterminée en utilisant votre ongle de doigt et gratter l'intérieur du conduit flexible vers le haut. Si la direction est correcte, vos ongles s'accrocheront aux coutures de la paroi intérieure. S'il est incorrect, vos ongles glisseront sans interférence sur la surface intérieure.

Description des adaptateurs SECURE FLEX

I- L'adaptateur mâle est utilisé pour connecter un conduit rigide à une doublure flexible. Il a des loquets et un joint torique Viton Black (Figure 13). Il est installé au bas de la longueur flexible.

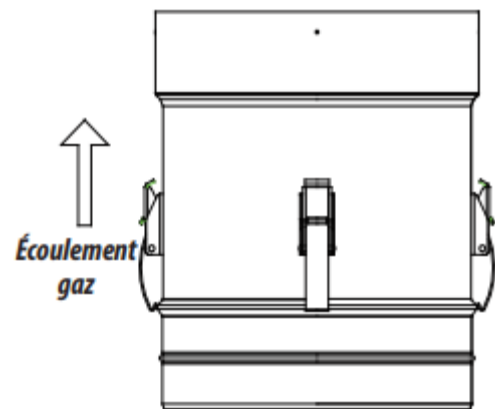

Figure 13 - Adaptateur mâle Flexible Secure Seal

II- L'adaptateur Flex-Flex est utilisé pour connecter deux revêtements flexibles ensemble. Son côté supérieur est une seule paroi avec 4 trous de vis et son côté inférieur a deux parois dont la paroi extérieure a également 4 trous de vis (Figure 14). Il est installé à la jonction de deux parois flexibles, généralement à mi-chemin à travers la cheminée.

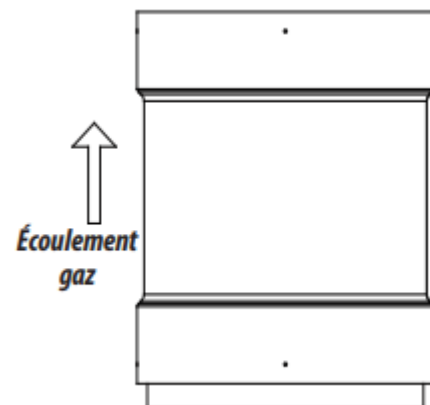

Figure 14 - Adaptateur Secure Seal FLEX-FLEX

III- L'adaptateur femelle est utilisé pour connecter la longueur flexible à un conduit rigide. Son bord supérieur inversé côté, et le côté inférieur a deux parois latérales, dont la paroi extérieure a des trous de vis (Figure 15). Il est installé sur le dessus de la longueur flexible.

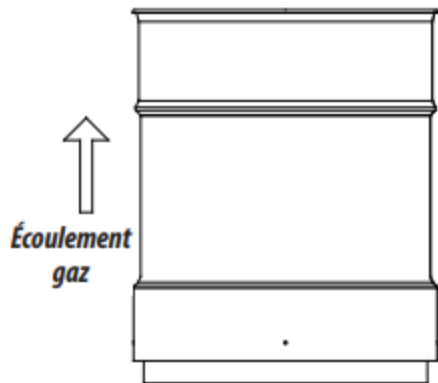

Figure 15 - Adaptateur femelle Flexible Secure Seal

IV. Étapes de montage de l'adaptateur Flex-Flex avec la doublure flexible.

1. Avant l'installation officiel :

1.1. Si l'on coupe la doublure sur le fi est requis domaine, assurez - vous que la coupe est carrée. Tracez une ligne de marqueur aux deux extrémités de la doublure à 1 5/8" de chaque extrémité. Cette marque servira de point de référence lorsque les adaptateurs seront entièrement installés sur la doublure fl ex. (Figure 16).

1.2. Pour vous assurer que tout est étanche à l'air avant de mettre le mastic entre les deux tubes, effectuez un test à sec en poussant la paroi dans l'adaptateur jusqu'à ce qu'elle atteigne le bas du formage entre la paroi intérieure et la paroi extérieure, puis retirez-la (Figure 17).

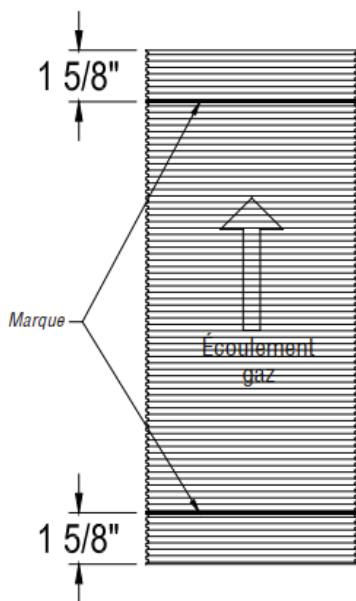

Figure 16 - Ligne de marqueur Secure Seal Flex

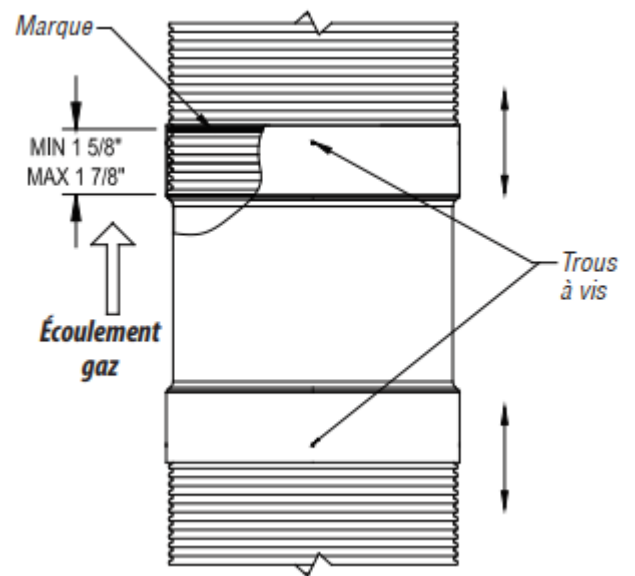

Figure 17 - Test d'essai à sec du Secure Seal Flexible

Installation officielle de la face supérieure de l'adaptateur sur la doublure flexible.

2.1. Ajouter un cordon de scellant Viton® (résistance aux condensats) tout autour de l'adaptateur au début de l'adaptateur sur le formage. Ajoutez un autre cordon de scellant Viton® tout autour de l'extérieur de la paroi flexible à 3/4" du bord (Figure 18).

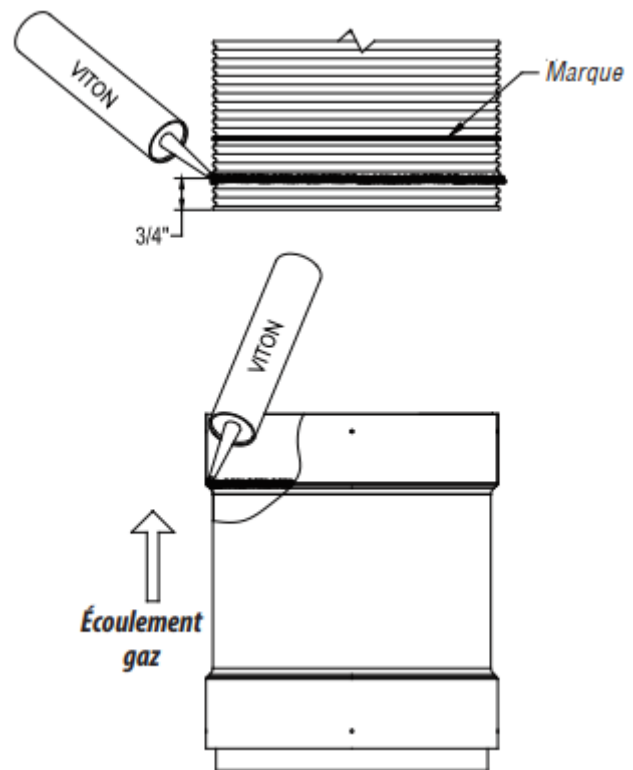

Figure 18 - Scellant de Viton pour Secure Seal Flex

2.2. Poussez l'adaptateur sur la doublure à fond, jusqu'à ce que vous ne puissiez pas voir la marque faite sur la doublure flexible plus tôt (Figure 19). Assurez-vous que le scellant Viton® est bien scellé au niveau du joint à l'intérieur de l'adaptateur en vérifiant l'intérieur de l'adaptateur.

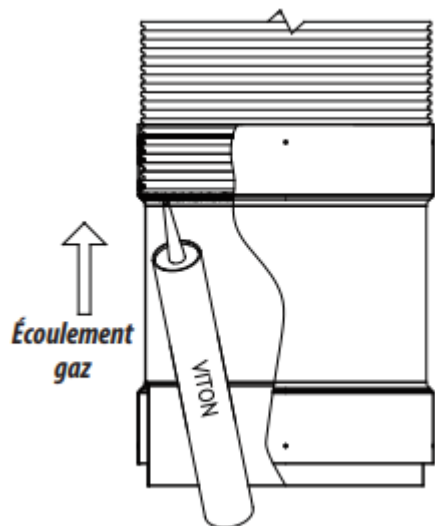

Figure 19-Assemblage Secure Seal Flex

2.3. Ajoutez un cordon de scellant rouge S-650 tout autour de la jonction extérieure de l'adaptateur et de la flexible pour vous assurer que tout est bien scellé. Ajoutez également les trous de vis (Figure 20).

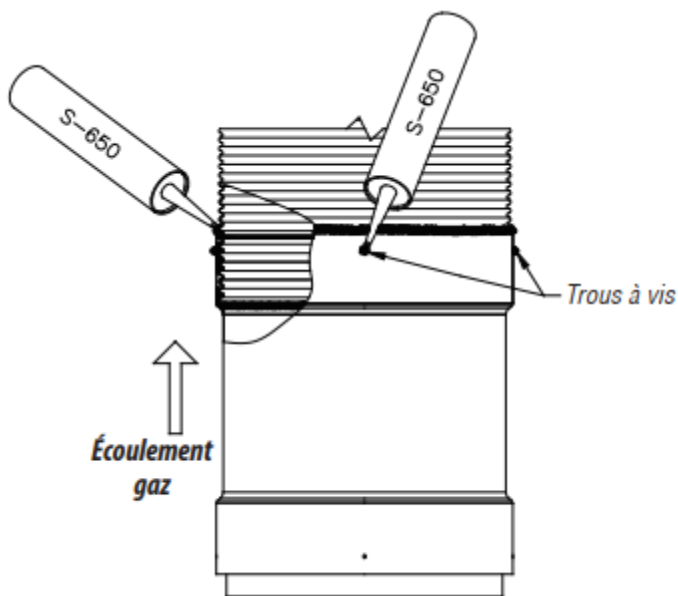

Figure 20 - Scellant S-650 pour le Secure Seal Flex

2.4. Installez les vis dans le trou de vis et serrez.

2.5. Ajouter le scellant rouge S-650 sur les vis (Figure 21).

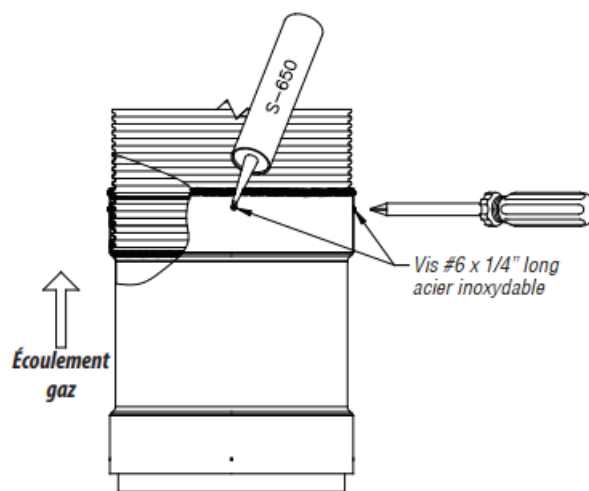

Figure 21 - Vis flexibles à joint étanche

3. L'installation officielle du côté inférieur de l'adaptateur sur la doublure flexible.

3.1. Ajouter un cordon de Scellant Viton® (résistance aux condensats) tout autour de l'adaptateur entre les deux tubes de l'adaptateur. Assurez-vous que l'écart est bien rempli d'environ 1/4" de Viton.

3.2. Ajoutez un autre cordon de scellant Viton® à 1/2" du bord de la doublure flexible tout autour de sa face intérieure (Figure 22).

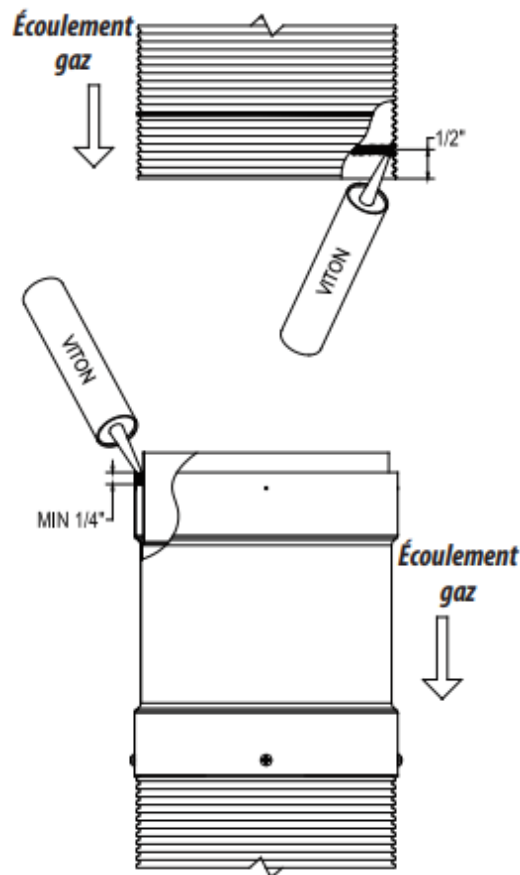

Figure 22 - Scellant Seal Flex Flex Viton®

3.3. Poussez l'adaptateur sur la doublure à fond, jusqu'à ce que vous ne puissiez pas voir la marque faite sur la doublure flexible plus tôt. Ajoutez un cordon de Scellant rouge S-650 tout autour de la jonction extérieure de l'adaptateur et de la doublure flexible pour vous assurer que tout est bien scellé. Ajoutez également les trous de vis (Figure 23).

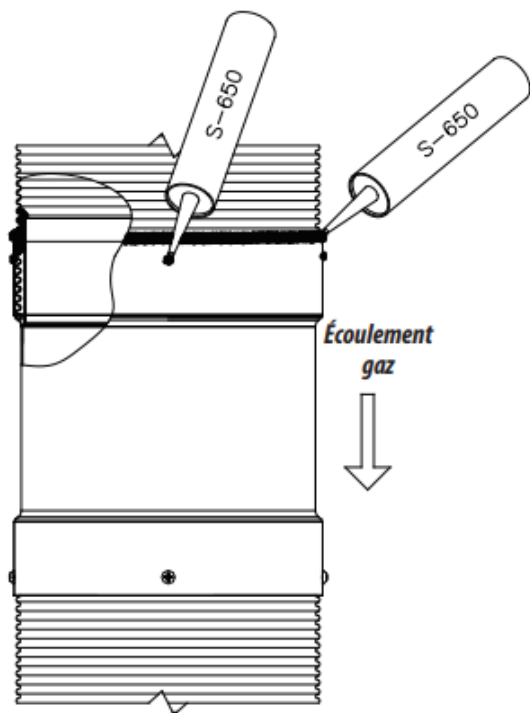

Figure 23 - Scellant Seal Flex Flex S-650

3.4. Installer les vis dans le trou de vis et serrez. 3.5. Ajouter le scellant rouge S-650 sur les vis (Figure 24).

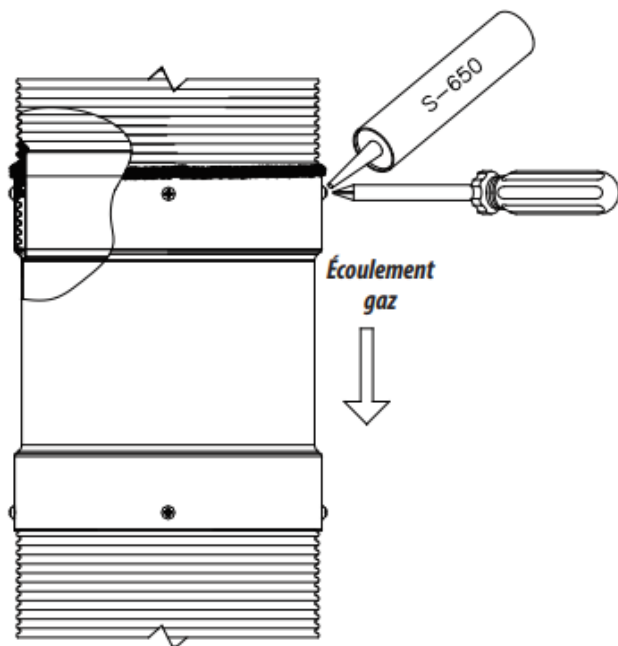

Figure 24 - Vis Secure Seal Flex

II. Étapes d'assemblage de l'adaptateur MALE avec la doublure flexible. Suivez les étapes 1.1 à 1.2 et 2.1 à 2.5 du côté supérieur de l'adaptateur FLEX-FLEX. III. Étapes d'assemblage de l'adaptateur FEMELLE avec la doublure flexible.

Suivez les étapes 1.1 à 1.2 et 3.1 à 3.5 du côté inférieur de l'adaptateur FLEX-FLEX.

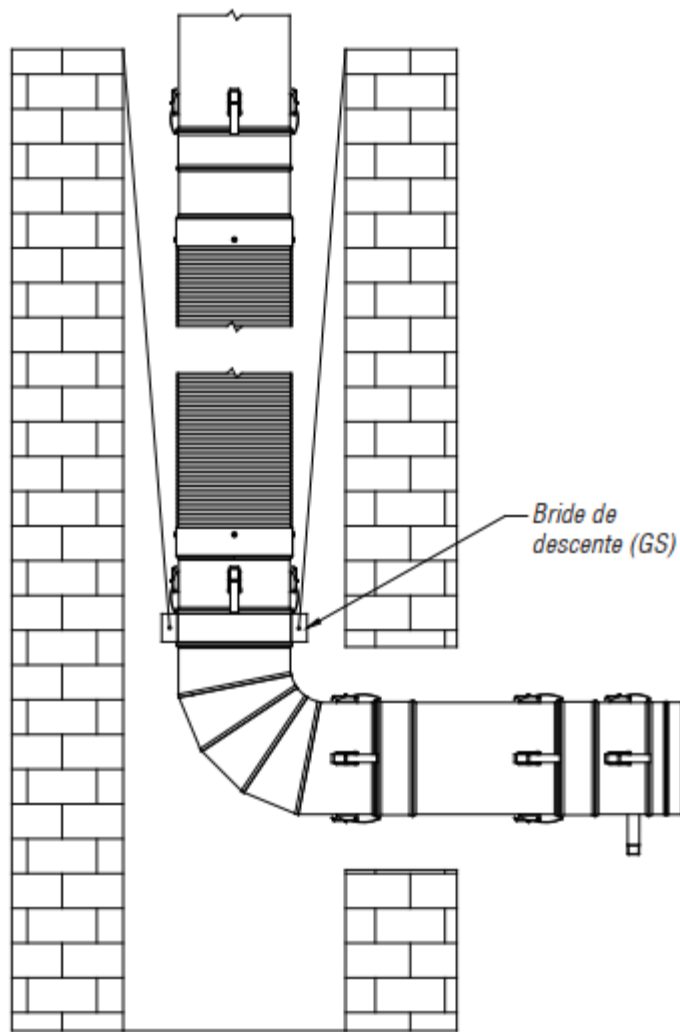

Figure 25 - Adaptateur Secure Seal Flex - Coude en maçonnerie

INSTALLATION DE BASE DE LA GARNITURE FLEXIBLE DE SÉCURITÉ

1- Déterminez l'emplacement et l'ouverture requis dans la cheminée de maçonnerie.

Pour une installation de base de Secure Seal Flex, l'ouverture doit être suffisamment grande pour que le manchon de mortier et l'adaptateur Male Flex et le Secure Seal Flex puissent passer facilement. Si une application de Tee est nécessaire, un trou plus grand peut être nécessaire.

2- Assurez-vous que le Secure Seal Flex est soutenu au bas de la cheminée. Reportez-vous à la figure 12 pour guider et soutenir l'installation dans la cheminée de maçonnerie.

3- La gaine Secure Seal Flex doit être installée par le haut de la cheminée de maçonnerie. Pour éviter tout dommage, une personne doit faire passer le revêtement par la cheminée et une autre personne doit tirer le revêtement par le bas. Pour faciliter l'installation, vous pouvez attacher une corde à la doublure Secure Seal Flex au-dessus de l'adaptateur mâle Flex. Cela réduira le risque de briser le joint entre le Secure Seal Flex et l'adaptateur mâle Flex.

4-Le Secure Seal Flex doit rester dans la cheminée de maçonnerie; cependant, le coude ou d'autres composants Secure Seal s'étendront au-delà de la cheminée de maçonnerie. (Figure 25).

5- Il est fortement recommandé d'utiliser un drain entre l'adaptateur Flex mâle et l'appareil (voir la section Drains de condensat).

SECTION C

INFORMATIONS SPÉCIFIQUES MODÈLES

LDCS (26" À 36")

INSTALLATION TYPIQUE POUR LDCS

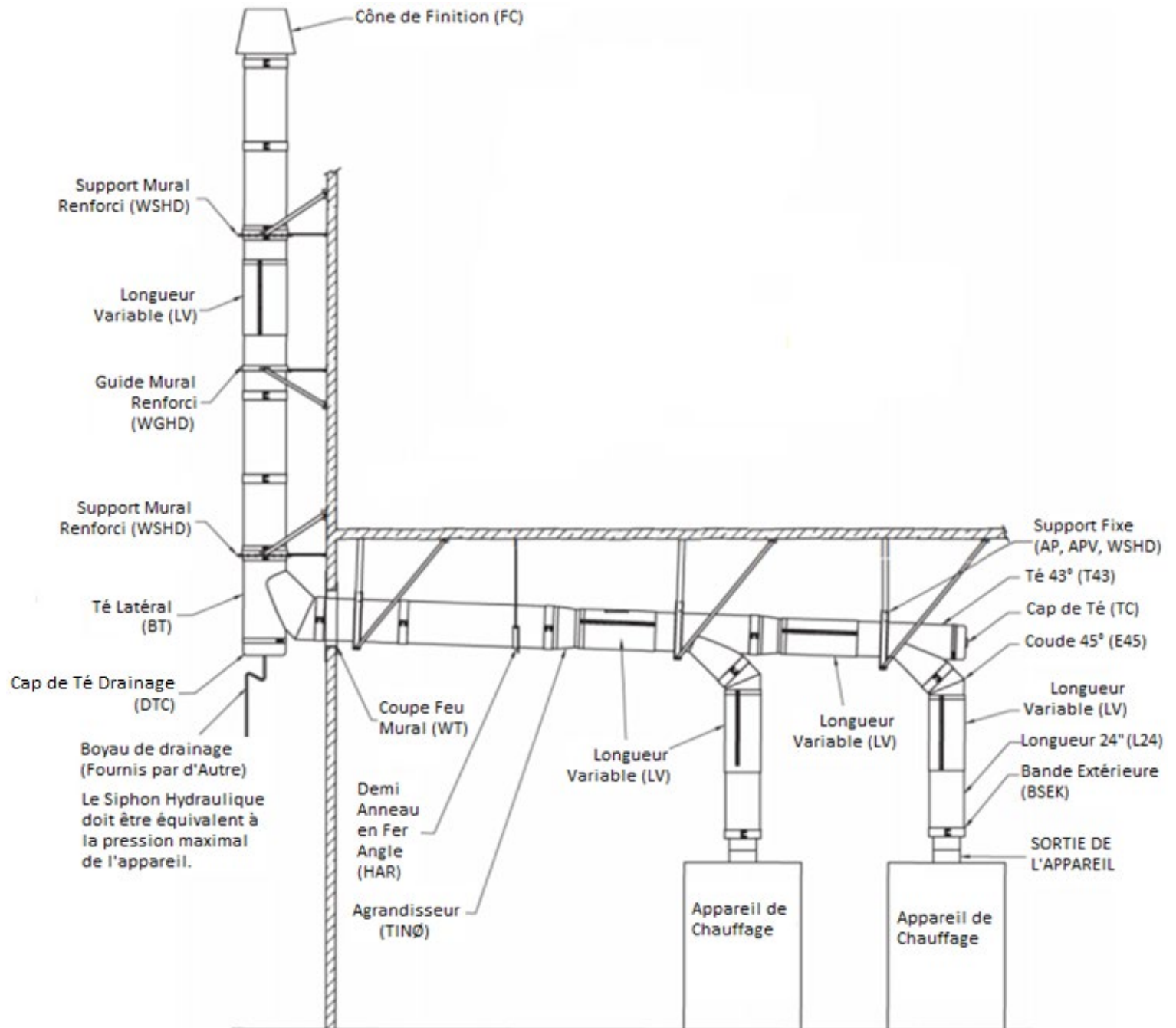

Figure 26 - Installation typique pour LDCS

INSTALLATION TYPIQUE POUR LDCS (26 "À 36")

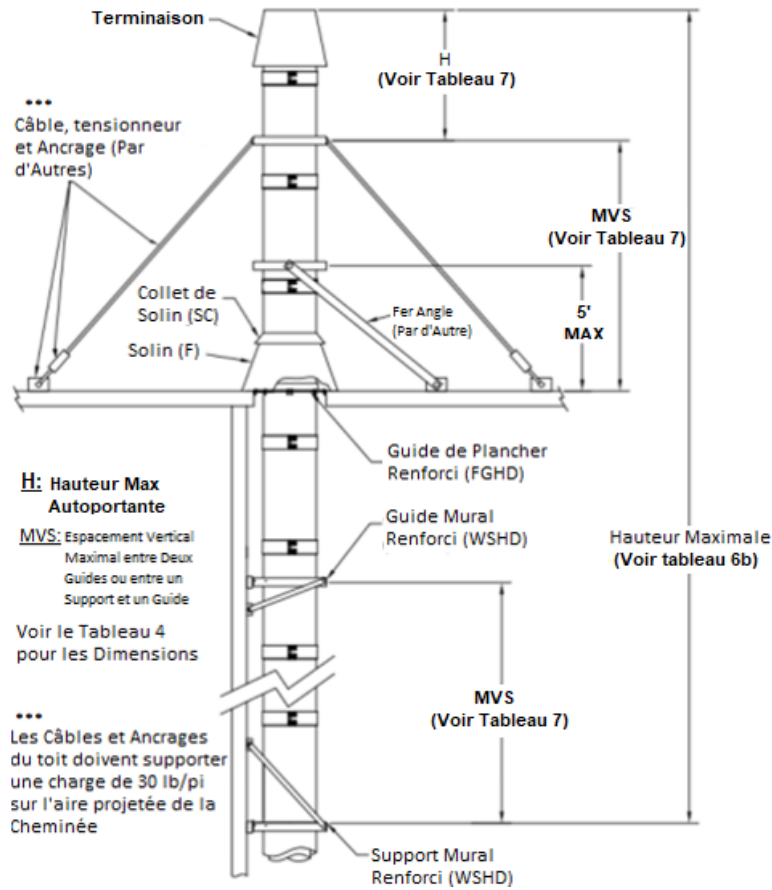

Figure 27 - Hauteur avec contreventement rigide ou haubannage pour LDCS

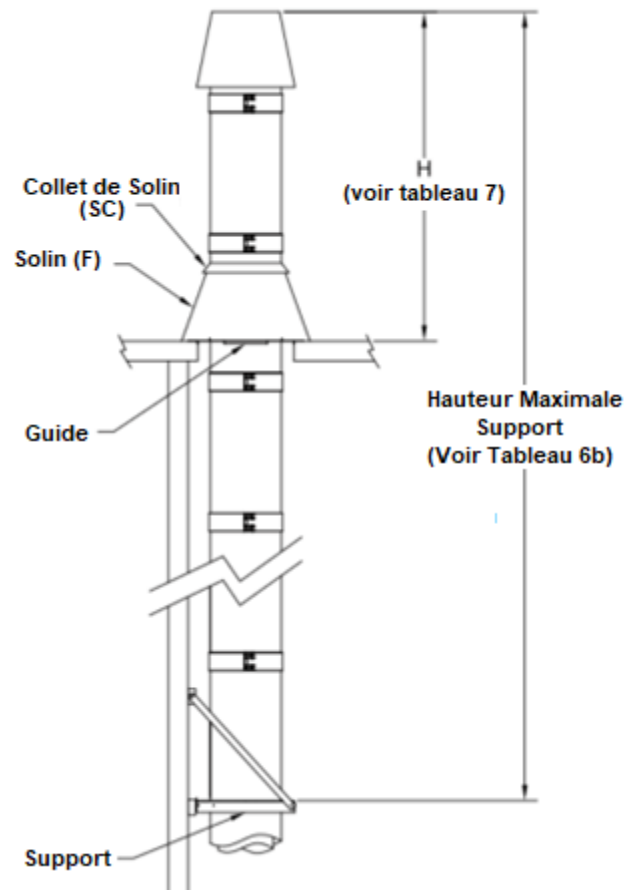

Figure 28 - Hauteur autoportante maximale pour les LDCS

- Si la dimension « H » dépasse la valeur indiquée dans les tableaux 7 et 8, utilisez un contreventement ou un haubannage pour stabiliser la section de cheminée au-dessus du toit. Voir figure 27

ASSEMBLAGE ENTRE DEUX SECTIONS (LDCS)

Tous les composants ont une extrémité mâle et femelle: l'extrémité mâle a une extension de centrage et un joint torique (O-ring) noir en Viton® (côté inférieur).

ATTENTION: chaque section doit avoir son O-Ring de Viton sur l'extrémité mâle. Sinon, cela peut nuire à l'efficacité de l'étanchéité. Pour toute installation VERTICALE (à l'exception de la longueur variable (LV), pas besoin de calfeutrage en Viton lors de l'utilisation du joint torique.

Pour toute installation HORIZONTALE, ajoutez un cordon de calfeutrage Viton® par-dessus le joint torique Viton pour calfeutrer correctement.

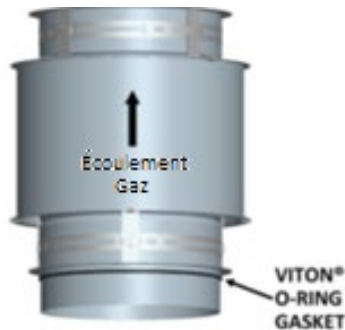

Assemblage de Section Étape 1

ÉTAPE 1:

Avant l'installation, assurez-vous qu'il y a un joint torique en Viton® noir sur la rallonge paroi de centrage.

ÉTAPE 2 (pour l'installation HORIZONTAL uniquement):

Uniquement sur une installation horizontale, ajoutez un cordon de calfeutrage Viton® noir sur le joint torique Viton®.

REMARQUE: Le calfeutrage de scellant est fourni par Cheminées Sécurité International et doivent être fait à base de VITON®. Les codes sont **VITON-S** pour un tube de 2,5 oz ou **VITON-L** pour un tube de 11 oz. Il doit être commandé séparément. Voir le tableau 14 pour le nombre de tubes par joint.

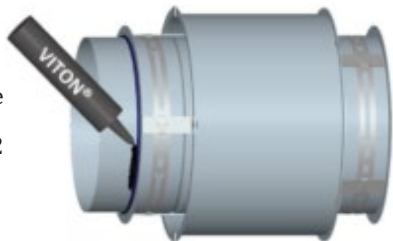

Assemblage de Section Étape 2

ÉTAPE 3:

Pour une installation plus facile, placez la bande intérieure en V (BSI) sur les espaces en dessous de la bride de la première section. Joignez les deux extrémités bridées de la section du conduit jusqu'à ce qu'il serre le joint torique en Viton entre les deux brides.

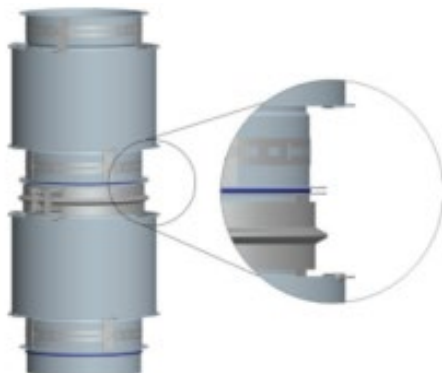

Assemblage de Section Étape 3

ÉTAPE 4:

Installez la bande en V autour des brides en vous assurant que les brides sont situées dans la bride en V.

REMARQUE: Ne placez pas la quincaillerie de bande en V sur le côté inférieur des joints de conduit horizontaux.

ÉTAPE 5 :

Serrez les vis de la bande en alternant régulièrement d'une vis à l'autre. Il faut bien serrer ces vis pour avoir

REMARQUE: un léger tapotement avec un marteau tout autour de la bande tout en serrant les boulons permet d'aligner et de tirer les brides ensemble.



Assemblage de Section

Étape 4-5

Diamètre Intérieure (in)	Nombre de tube (11 oz) par joint
5 à 10	1/5
11 à 16	1/4
18 à 22	1/3
24 à 28	1/2
30 et 32	2/3
34 et 36	3/4

Tableau 14: Nombre approximatif de tube (11 oz) de scellant Viton ou S-650 par joint LV, ou de S-375 pour calfeutrer tout joint exposé aux intempéries de l'extérieur

SECTIONS (LDCS)

LONGUEUR DE DRAINAGE VERTICALE (DL)

Une section de drainage vertical est utilisée pour drainer l'eau lors d'une installation verticale. Il s'agit d'une variation spéciale d'une longueur de tuyau de 18 pouces avec possibilité d'évacuer la pluie ou le condensat de la cheminée. La conduite est équipée d'une paroi de gouttière annulaire et d'un raccord de 1" (25) NPT s'étendant à travers le boîtier pour la fixation de la tuyauterie de vidange. Voir la figure 29 pour plus de détails. La tuyauterie de vidange doit comprendre une jambe d'eau d'une hauteur au moins égale à la pression de fonctionnement maximale prévue à la sortie de l'appareil pour éviter que les gaz de combustion ne s'échappent par la vidange. La longueur du drain doit être installée à l'intérieur pour éviter le gel.

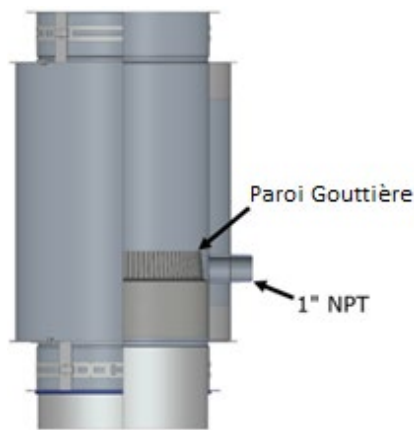

Figure 29- Longueurs de drainage vertical

LONGUEUR DE DRAINAGE HORIZONTALE (HDL)

1. La longueur de Drainage horizontale est équipée d'un raccord de 1" (25) NPT, qui est fixé à la conduite intérieure et s'étend à travers le boîtier extérieur pour fournir un chemin pour vidanger, condenser ou l'eau de la cheminée. Voir la figure 30.

2. Un barrage est fixé à l'intérieur de la conduite intérieure à côté du raccord pour canaliser l'effluent vers le drain.

3. Le drain de conduit est destiné à être utilisé à la fin d'une conduite horizontale où l'accès et le drainage sont nécessaires (voir Figure 30).

4. Le raccord de vidange doit être connecté à un siphon en « P » ou à un récipient approuvé (fourni par d'autres).

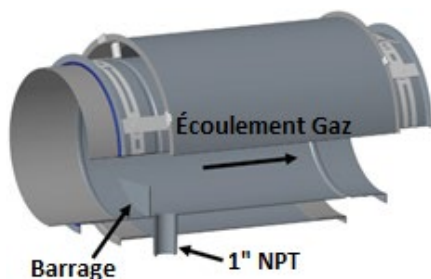

Figure 30 - Longueurs de drainage horizontale

LONGUEUR VARIABLE (LV)

La longueur variable (LV) a une fonction principale : Il permet de combler des longueurs autres que les longueurs standard. Il ne doit pas être utilisé pour la compensation d'expansion.

Cet assemblage inclus une bande de retenue à bride sur la paroi coulissante intérieure. Voir figure 31.

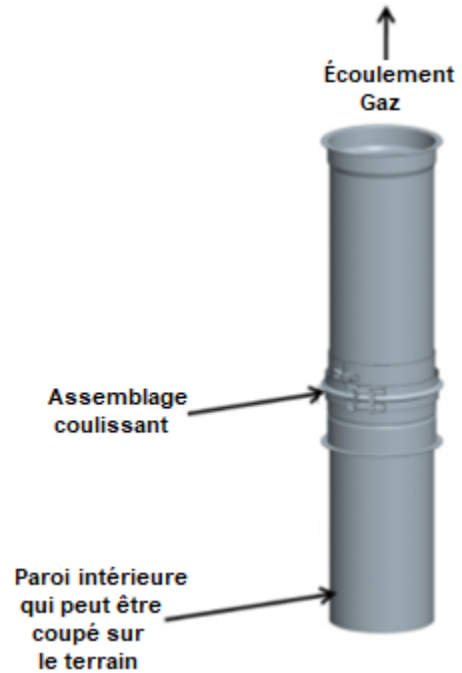

Figure 31- Longueurs variables (LV)

L'ensemble LV comprend:

- Une paroi intérieure coulissante qui se rapproche étroitement d'une section de tuyau standard et est bridée d'un côté.
- Une bande de maintien à bride ajustable, composée de:
- Manchon à double bride
- Collier de retenue à bride
- Une bande intérieure en V (BSI)
- Une bande intérieure différente (BS)

REMARQUE: Le Scellant Viton® doit être appliqué sur chaque longueur variable (LV) et doit être fourni par des cheminées de sécurité. Le mastic doit être commandé séparément (non inclus dans l'assemblage LV).

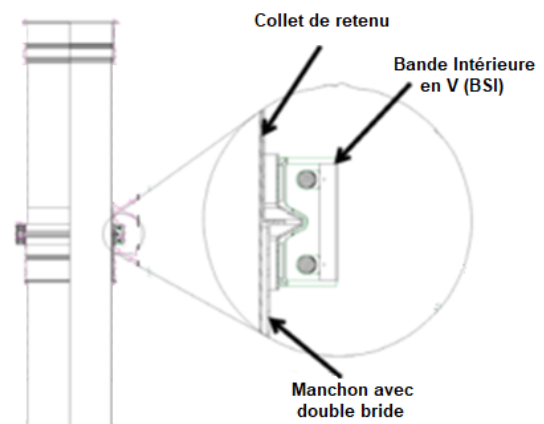

Figure 32 - Détail de la longueur variable

Le réglage de la longueur de la bride à la bride peut varier de 7 "x 28 1/2"

REMARQUE: Si la conduite est trop longue pour pénétrer dans la section adjacente de la gaine sans interférer avec le chemin de l'écoulement, elle doit être coupée à la longueur de bride à bride souhaitée plus un chevauchement de 4 "avec la paroi intérieure de la section de conduit d'extrémité d'entrée. (Voir les figures 35).

REMARQUE: Si un joint LV doit être joint à l'un de ces raccords, l'extrémité non bridée du tube doit toujours pointer vers le bas ou vers la pente descendante.

ÉTAPES D'INSTALLATION POUR LA LONGUEUR VARIABLE (LV) (LDCS)

Étape 1 - Mesurez la distance X requise pour la longueur variable. Voir figure 34.

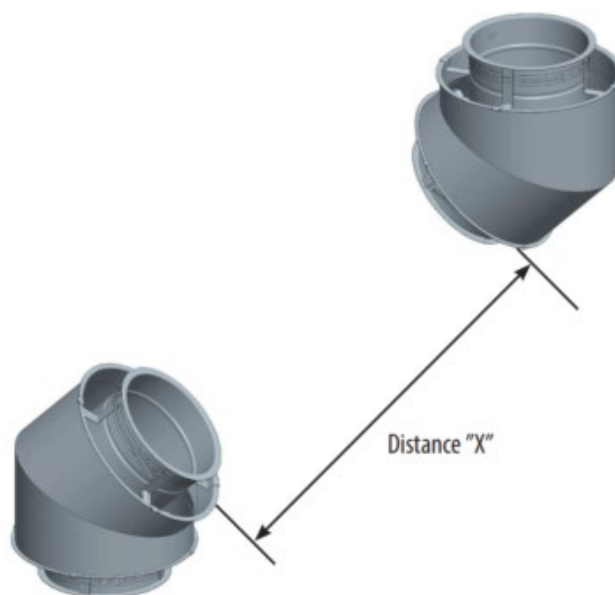

Figure 34-Étape 1 pour l'installation d'une longueur variable

Étape 2 - Coupez la paroi intérieure à la dimension X trouvée à la première étape plus 4 ". Voir la figure 35.

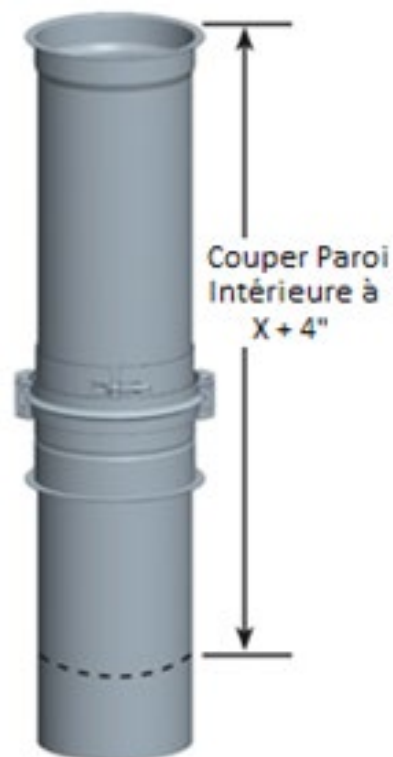

Figure 35 - Étape 2 - Coupe de la paroi intérieure coulissante

Étape 4 - Installez l'ensemble intérieur entre les deux pièces. Placer l'ensemble de bande à bride réglable vers la section aval.

Étape 5 - Assemblez la paroi intérieure coulissante de l'extrémité de sortie à la section d'extrémité de sortie en tant que section régulière (voir la section ASSEMBLAGE DE SECTIONS (LDCS)). Voir figure 36.

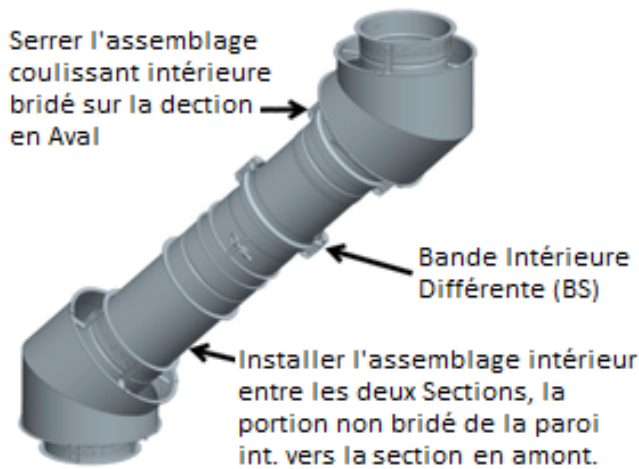

Figure 36 - Étape 4-5 - Installez le LV interne et fixez la bride d'extrémité de sortie

Étape 6 - Avant d'assembler le manchon à double bride à la section d'extrémité d'entrée, ajoutez une mince couche de produit d'étanchéité d'environ 1 po de large et une fine couche de produit d'étanchéité à l'extrémité non flanquée du joint LV lorsque le joint glisse dans la section du conduit de raccordement. Presser le mastic dans tout espace entre le LV et la section du joint homologue.

Étape 7 - Assemblez l'ensemble de bride d'extrémité d'entrée avec la bride de section d'extrémité d'entrée en tant qu'installation de longueur régulière (voir la section ASSEMBLAGE DE SECTIONS (LDCS)).

Étape 8 - Appliquez une fine couche de produit d'étanchéité à l'intérieur du collier de retenue, ainsi qu'un cordon continu de produit d'étanchéité au niveau du joint de chevauchement du collier. Voir Figure 37.

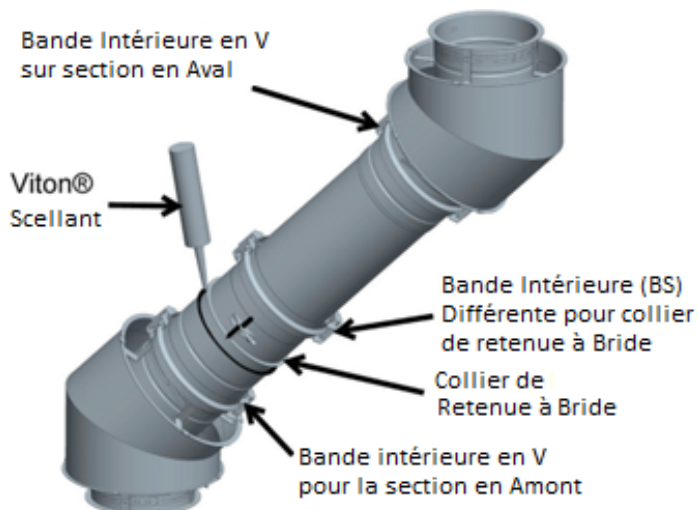
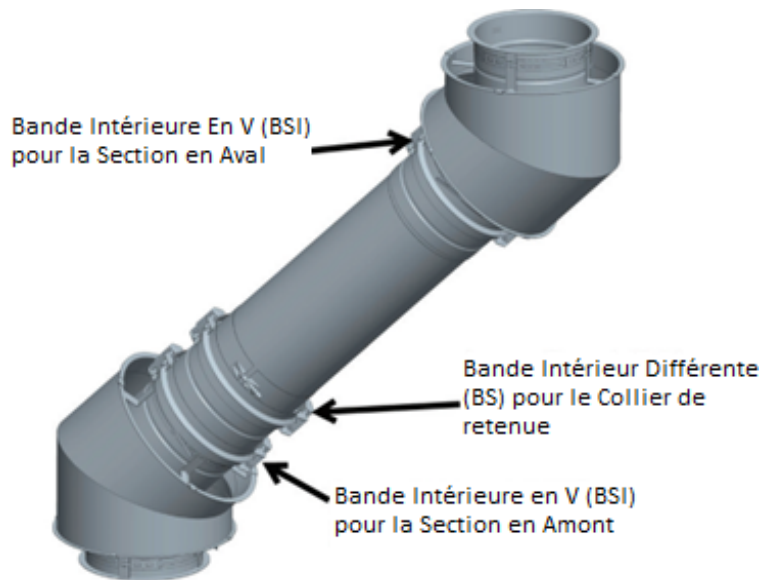

Figure 37- Étape 7-9- Fixez le manchon à double bride et scellez le collier de bride de retenue

Étape 9 - Faites glisser la bande de retenue sur le manchon à double bride pour accoupler leurs brides et serrez le collier de retenue.

Étape 10 - Ensuite, installez l'autre bande en V (BSI) sur ces brides (comme l'assemblage de joint régulier). Voir figure 38.

Figure 38 - Étape 10-11 - Fixez la bande à bride de retenue



CAPS (LDCS)

CAP DE TÉ (TC)

Le Cap de Té offre un accès pour le nettoyage et l'inspection. Habituellement sur des parcours horizontaux, le cap de Té est utilisé pour fermer le port inutilisé sur n'importe quel Té et à des fins de nettoyage ou d'accès uniquement. Lors de l'utilisation de nettoyages, scellez toujours la connexion pour éviter les fuites.

La liste des pièces comprend;

1x Cap avec une poignée
1x plus petite bande V (BSI)



PROCÉDURES D'INSTALLATION

ÉTAPE 1 (uniquement pour une installation horizontale):

Ajoutez du scellant Viton® sur le joint torique Viton. Voir figure 40a.

Figure 40a: Étape 1 (uniquement pour une installation horizontale)
Installation du TC

Étape 2 - Utilisez la bande intérieure en V (BSI) pour fixer le kit de cap intérieur à la bride du té 90° (T90, non inclus) comme spécifié dans la section ASSEMBLAGE DE SECTIONS (LDCS).

REMARQUE: assurez-vous que la poignée du capuchon est tournée vers l'extérieur du conduit, comme illustré. Voir figure 40a et 40b

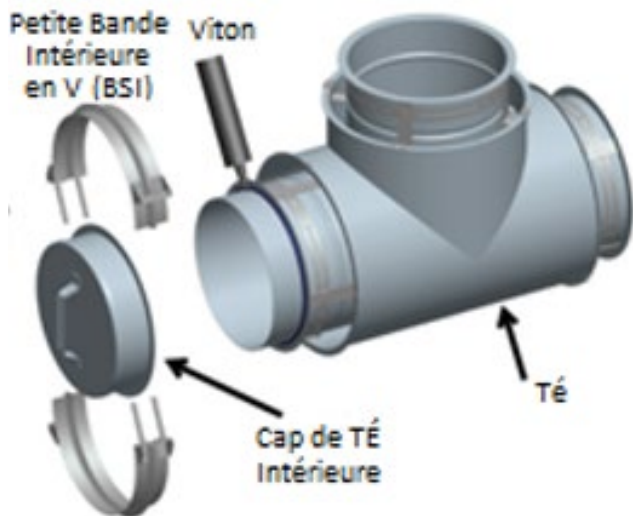

Figure 21: Étape 2 pour l'installation du TC

CAP DE TÉ AVEC DRAINAGE (DTC)

Le Cap de Té avec Drainage (DTC) est utilisé comme drain pour la base des installations verticales et doit être connecté à un point jetable approprié. Il peut également être utilisé comme accès à des fins de nettoyage ou d'accès. (Voir Figure 41). Même installation qu'un Cap De Té Cap (TC).



Figure 41: Cap de Drain de Tee (DTC)

COUDES (LDCS)

COUDES (E2, E15, E30, E43, E45, E88, E90)

Les coudes sont utilisés pour les changements de directions dans les parties horizontales ou verticales d'un système. Tous les coudes présentent l'assemblage de joint standard comme décrit dans la section ASSEMBLAGE DE SECTIONS (LDCS).

Les coudes sont utilisés en combinaison pour faire des angles différents allant de 2° à 90° dans les segments horizontaux et verticaux du système.

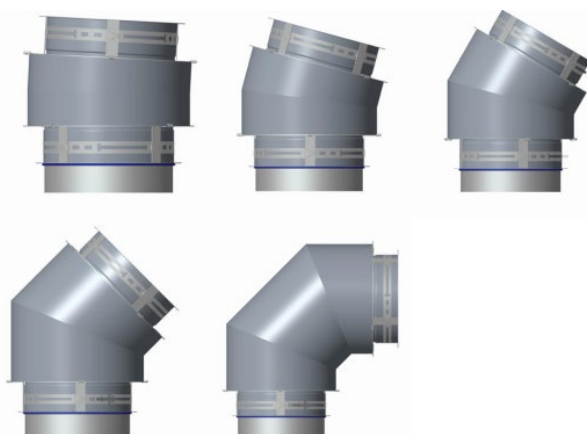

Figure 42: Coude 3, 15, 30, 45 et 90°

Les coudes ne sont pas conçus pour supporter des charges de flexion et doivent être structurellement supportés. Des pièces structurelles telles que des poteaux ou des poutres peuvent également être nécessaires pour maintenir les supports de cheminée en place. Voir la section SUPPORT COUDE.

DÉVIATIONS (LDCS)

1. La longueur de la déviation est déterminée par des considérations de résistance de force. La dimension maximale entre les supports est donnée dans le tableau 7 & 8, et est applicable à toutes les orientations horizontales et inclinées. Voir la figure 44.

2. Le réglage minimum de déviation réalisé avec deux coudes directement connectés l'un à l'autre (voir la figure 43 et le tableau 15 & 16).

3. Avec un appui supplémentaire, il n'y a pas de limite structurelle ou opérationnelle à la longueur des portions horizontales ou inclinées, à condition que le système réponde à la capacité et à la chute de pression de l'équipement disponible.

4. La capacité de charge des supports et de leurs fixations structurelles doit tenir compte du poids de l'ensemble et de la section verticale supportée par ce support.

5. Les limites de hauteur pour les supports sont présentées dans le tableau 6.

6. Les sections verticales au-dessus de la déviation doivent également être supportées ou ancrées et guidées si nécessaire.
7. Le Support Mural Robuste (WSHD) et le guide mural Robuste (WGHD) peuvent être utilisés de différentes manières pour un support déporté afin d'obtenir la stabilité structurelle du système.

8. Les supports doivent être solidement ancrés aux murs, aux poteaux ou à l'ossature rigide fabriquée localement.

Ce cadre doit être conçu pour assurer la stabilité des supports, tels que la Plaque d'Ancrage Ventilé (APV) soutient et Support Mural Robuste (WSHD).

9. Les supports suspendus par des tiges filetées ou par des angles ou des sangles de petite taille ne sont généralement pas satisfaisants pour résister aux moments de flexion dus aux déviations.

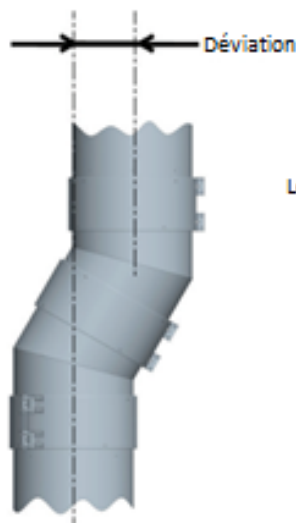

Figure 43: Déviation
Minimale pour
chaque coude

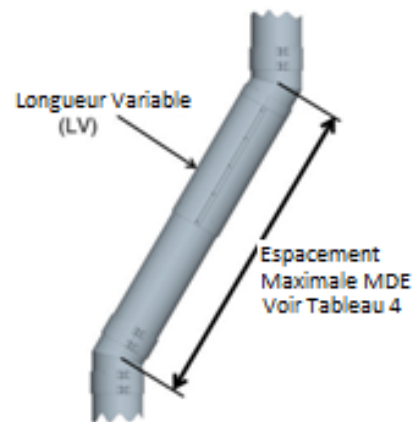

Figure 44 : Distance Maximale
entre deux supports
lors de déviation

ADAPTATEURS (LDCS)

AGRANDISSEUR CONIQUE (TINØ)

L'adaptateur augmentateur conique est utilisé pour un changement de diamètre dans le système de conduits. Utilisez lorsqu'il existe une longueur suffisante pour la longueur de conduit disponible par changement de taille. Le TINØ est utilisé utilise 2 "de longueur par changement de diamètre de 1". Le TINØ est considéré comme ayant la même résistance à la charge qu'un conduit droit. Voir figure 45.



Figure 45: Adaptateur d'augmentation conique (TINØ)

AGRANDISSEUR EXCENTRIQUE CONIQUE (ETINØ)

L'adaptateur excentrique conique augmentateur est similaire à l'adaptateur conique augmentateur, sauf que le plus petit diamètre est déporté par rapport au plus grand diamètre. Lorsqu'il est installé horizontalement, le ETINØ garde une pente plate contrairement au TINØ. Voir figure 46.



Figure 46: Augmentateur conique excentrique (ETINØ)

Flue Diameter Ø (in.)	3°	15°	30°	45°	90°
26	3/8	2 5/8	6 7/8	12 7/16	34 1/4
28	3/8	2 11/16	7 1/8	13	36 1/4
30	3/8	2 3/4	7 3/8	13 9/16	38 1/4
32	3/8	2 7/8	7 5/8	14 1/8	40 1/4
34	3/8	2 15/16	7 15/16	14 3/4	42 1/4
36	3/8	3	8 3/16	15 5/16	44 1/4

Les dimensions sont en pouces

SUPPORTS (LDCS)

PLAQUE ET SUPPORT MURAL

Les Plaque d'Ancrage Ventilée (APV) sont conçus pour fournir un support aux sections verticales et un support à point fixe pour les sections horizontales. Voir figure 47.

REMARQUE: Anneaux installés à 90° par rapport aux plaques.

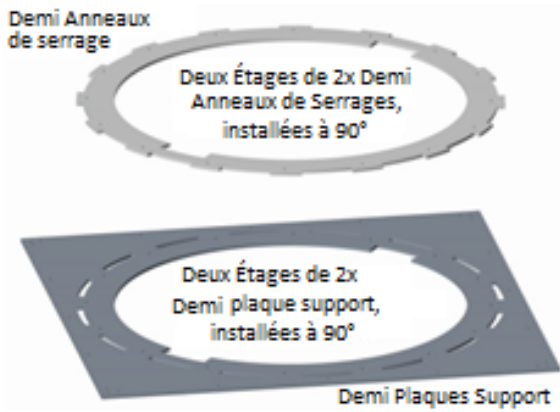

Figure: 47- Plaque d'ancrage ventilée pour matériau combustible

Le Plaque d'Ancrage Ventilée doit être fixé à la structure du bâtiment ou soutenu par des éléments de structure rigides. Voir le tableau 6 pour la hauteur maximale prise en charge.

Pour un soutien maximal, tout le périmètre du support de plaque doit être fixé à l'ossature structurelle. Les éléments de structure sont fournis par l'installateur. Voir les figures 48a et 48b.

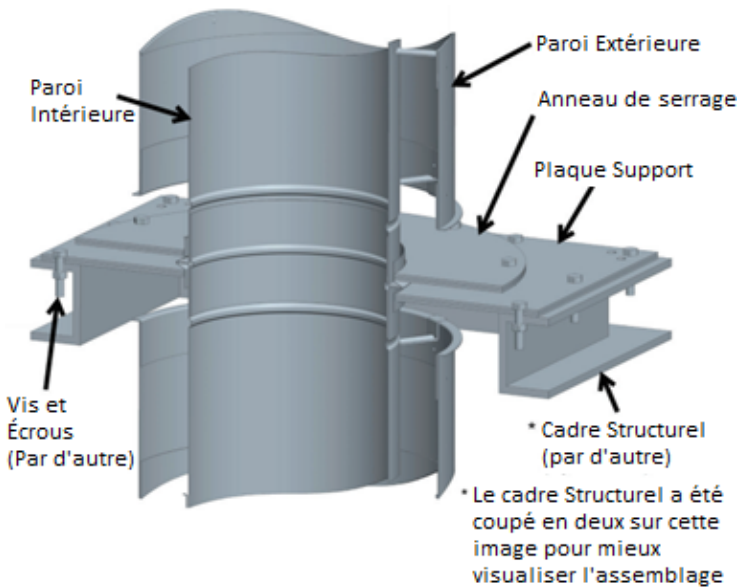

Figure 48a: - Plaque d'ancrage ventilée sur un cadre

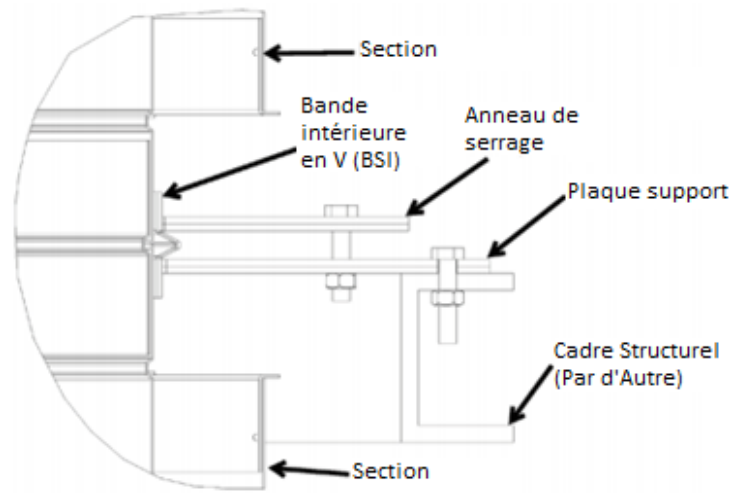

Figure 48b: Détail de la plaque d'ancrage ventilée sur un cadre.

Les sections de conduit supportées en position verticale doivent être contreventées par des éléments diagonaux ou des goussets pour empêcher la déflexion du joint supporté comme illustré à la figure 49. « X » est un minimum de 30°.

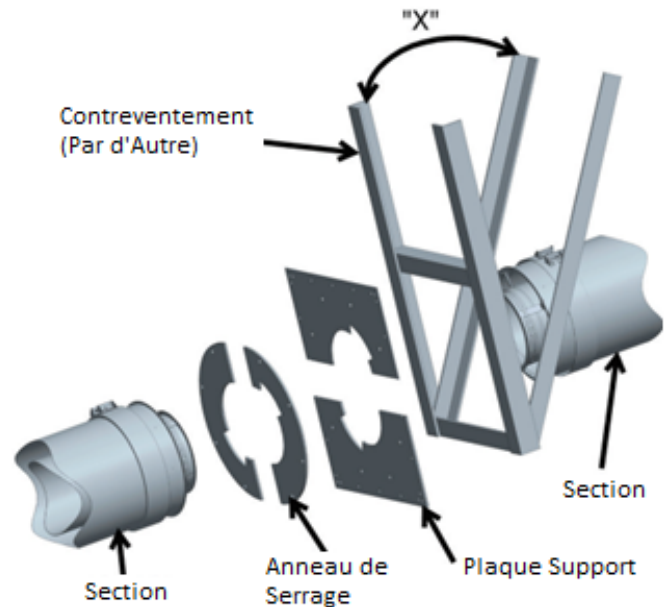

Figure 49: - Contreventement horizontal de la plaque d'ancrage

Les Plaque d'Ancrage Ventilée sont généralement situés à côté des raccords, tels que les tés ou les coudes, pour protéger le raccord contre les contraintes d'expansion. Le tableau 17 montre les exigences de support de plaque, de contreventement et d'ossature pour les pages de taille de conduit.

REMARQUE: Si un contreventement est utilisé, l'angle « X » minimum est de 30°. S'il n'y a pas de contreventement, l'ossature doit être fixée aux éléments de structure pour fournir une rigidité équivalente.

Diamètre Int. Ø (po)	Épaisseur Plaque (po)	Contreventement (po)	Cadre Structurel (po)
Ø5 @ Ø24	3/16	2 x 2 x 3/16 Barres Profilées ou un équivalent	2 x 2 x 1/4 Barres Profilées ou un équivalent
Ø26 @ Ø36	1/4	3 x 3 x 1/4 Barres Profilées ou un équivalent	3 x 3 x 1/4 Barres Profilées ou un équivalent

Tableau 16: Dimensions Minimales acceptable pour les contreventements. barres profilées, cadres structurels pour supporter les supports de Cheminées Sécurité

PLAQUE D'ANCRAGE VENTILÉE AVEC LONGUEUR (APVL)

L'APLV a une plaque d'ancrage libre intégrée sur une longueur. Il ne peut pas être utilisé avec un support fixe pour une installation verticale ou horizontale. Reportez-vous à la plaque d'ancrage ventilée (APV) pour tous les avertissements / détails, à l'exception de l'installation. Voir la **figure 50** pour un APLV

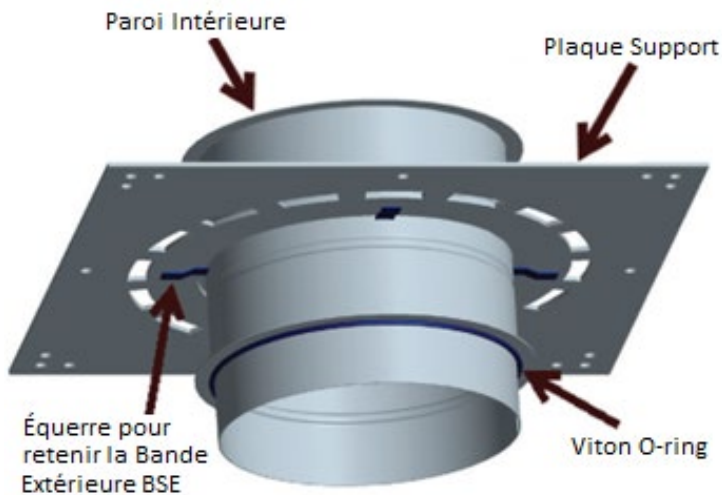

Figure 50: Plaque d'ancrage ventilée avec longueur (APVL)

Pour le Modèle LDCS, il est assemblé exactement comme un assemblage bride à bride avec la bande en V (BSI) (voir la section ASSEMBLAGE DE SECTIONS). Voir l'image 51, 52

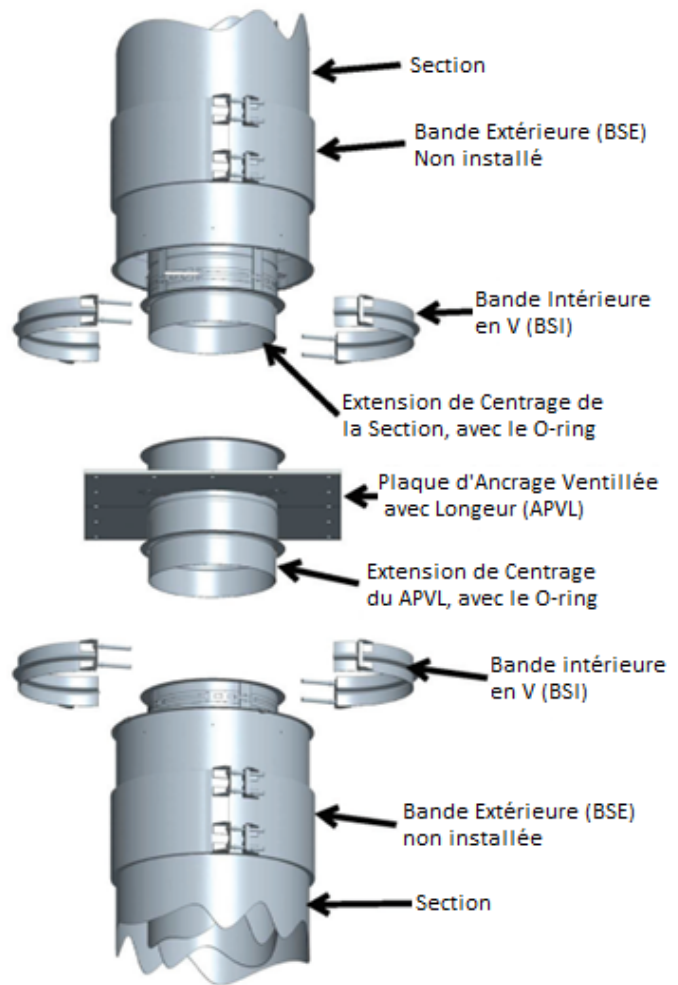

Figure 51: Étape 1 de l'installation d'APVL

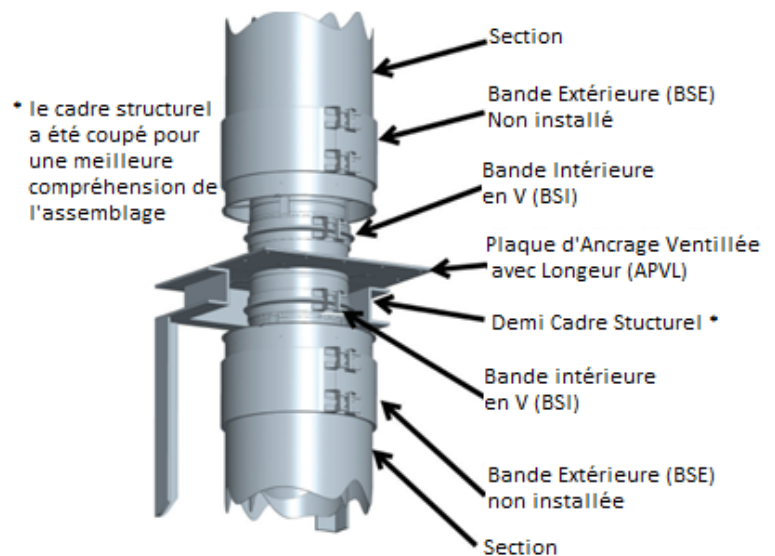

Figure 51: Étape 2 de l'installation d'APVL

SUPPORT MURAL ROBUSTE (WSHD)

Lorsqu'il est fixé à un mur incombustible avec des supports et des fer angle / entretoises, un support mural robuste constitue un point fixe (voir figure 54a). Les bagues de serrage sont installées avec les fentes à 90 ° afin de se soutenir mutuellement. Les encoches des bagues de serrage sont alignées avec les vis de traction de la bande de bride. Le Heavy Duty Ensemble de support mural est boulonné avec le matériel fourni. Il est fabriqué avec des entretoises réglables, ce qui permet un dégagement variable du mur incombustible au boîtier extérieur de la cheminée. Le jeu minimum varie en fonction de la taille du support mural, mais se situe entre 2 et 2 1/2" (en fonction de la forme angulaire de l'anneau à angle complet (FAR). Voir la figure 54b). Le jeu maximum pour toutes les tailles est d'environ 10". Voir figure 54c

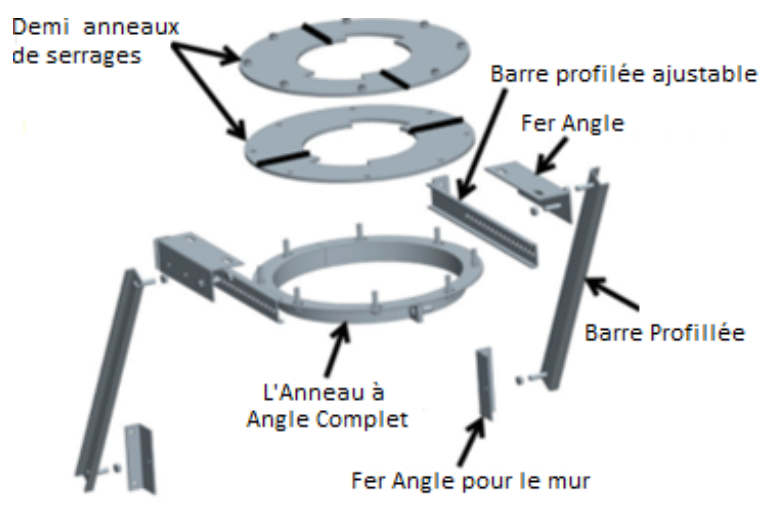

Figure 54a: Support mural (WSHD)

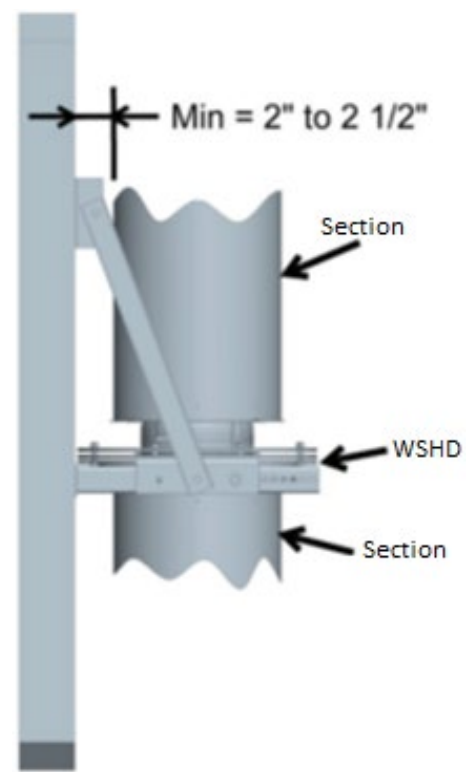

Figure 54b: Réglage minimum WSHD

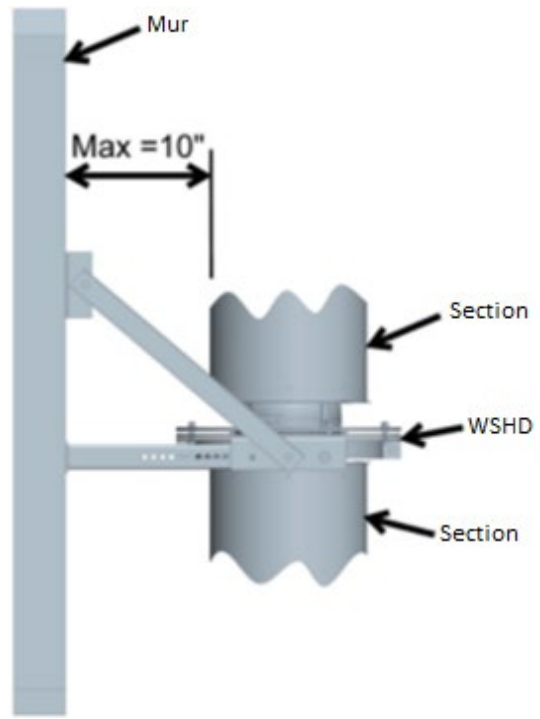

Figure 54c: Réglage maximal WSHD

GUIDE MURAL ROBUSTE (WGHD)

Le Guide mural Robuste est conçu pour compléter le Support mural Robuste (Voir Figure 55). Il est utilisé comme guide latéral pour empêcher le conduit de fléchir en raison d'une charge latérale. L'emplacement approprié pour un WGHD est immédiatement en dessous de la bande de fermeture extérieure près du joint de conduit. Le guide mural robuste est boulonné avec le matériel fourni pour former un ensemble rigide.

REMARQUE: - Sceller le joint avec du scellant S-375 au-dessus et en dessous du support s'il est exposé aux intempéries.
- Peut être fixé au mur combustible

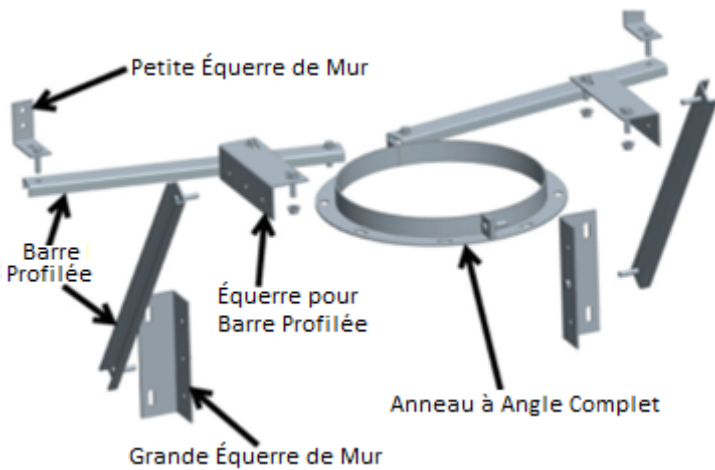

Figure 55: - Guide mural robuste (WGHD)

ANNEAU PLEIN EN FER ANGLE (FAR)

Un anneau plein angle est utilisé comme guide pour empêcher le conduit de fléchir en raison d'une charge latérale. L'anneau d'angle est fendu pour faciliter l'installation. Il a un diamètre intérieur 1/8 " plus grand que le diamètre extérieur du conduit pour permettre le mouvement du conduit à l'intérieur de l'anneau.



Figure 56: - Anneau Plein en Fer Angle (FAR)

DEMI-ANNEAU EN FER ANGLE (HAR)

Un anneau de demi-angle est utilisé comme selle dans les parcours horizontaux ou en pente.



Figure 57: - Demi-Anneau en Fer Angle (HAR)

EMPLACEMENT DES SUPPORTS

Les différents supports peuvent être combinés ensemble pour fixer les conduits en place. Voir les figures 26, 27 et 28 pour les emplacements typiques de support et de guide.

SUPPORT POUR LES LONGUEURS VARIABLES

Pour éviter que le LV ne s'affaisse, il est recommandé que la section de conduit adjacente au LV soit supportée ou guidée. Voir la figure 58 pour les emplacements de support typiques pour la longueur variable. En cas de besoin, guider correctement la longueur (LV) en installant un Guide Mural Robuste (WGHD) ou n'importe quel support immédiatement sur la section suivante (en amont).

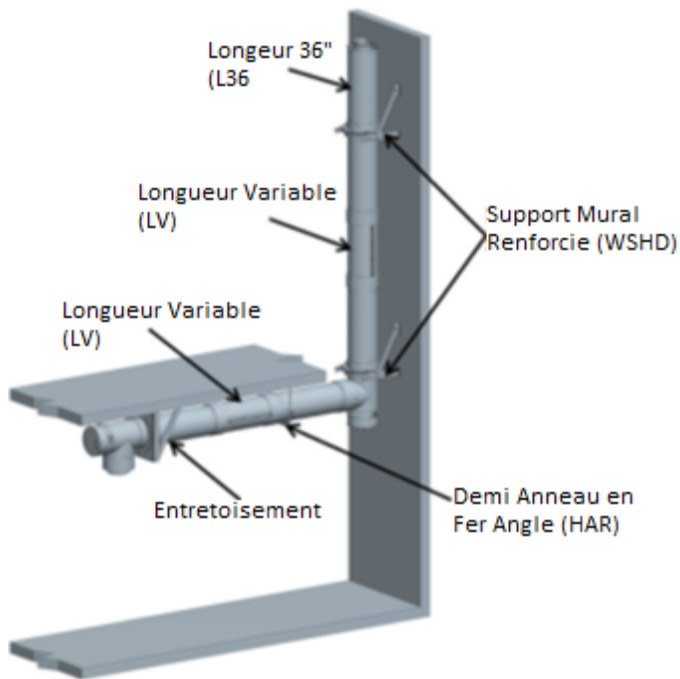

Figure 58: - Emplacements d'installation typiques pour les longueurs variables

REMARQUE: Les joints LV qui se chevauchent ne sont pas destinés à supporter un poids en position verticale. Les extrémités d'entrée et de sortie doivent chacune être supportées.

SUPPORT POUR LES TÉS

Les Tés doivent être correctement supportés pour les protéger contre la flexion. Cela peut être fait au moyen d'une Plaque d'Ancrage (AP), d'une Plaque d'Ancrage avec Longueur (APL) ou d'un Support Mural Robuste (WSHD). Lorsqu'un té est utilisé à la base de la contremarche, l'emplacement idéal du support est au-dessus du té, suspendant ainsi le Té. Voir Figure 59.

Un Support Mural Robuste (WSHD), une plaque d'ancrage Ventilé (APV) ou une plaque d'ancrage avec Ventilé Longueur (APVL) peuvent être utilisés pour soutenir la Té.

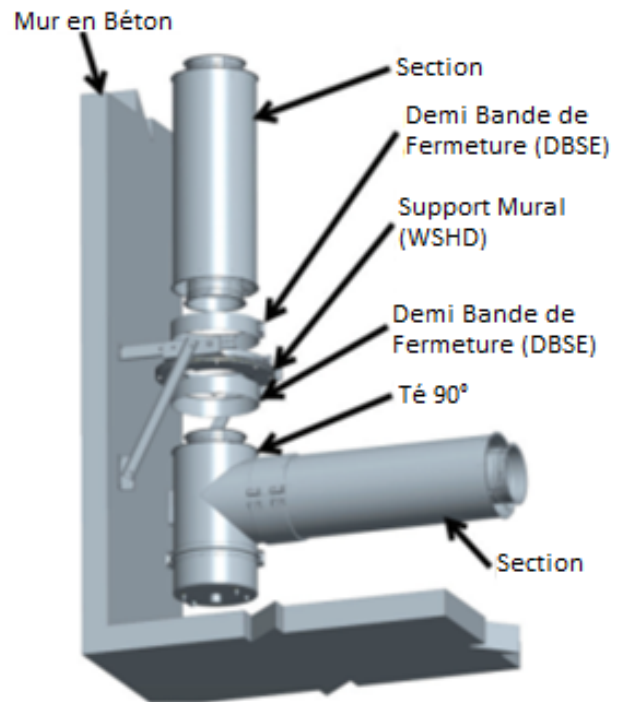

Figure 44: - Support de départ suspendu

REMARQUE: Dans le cas d'un AP, le joint de bride du conduit et du Té doit être fixé en place entre les anneaux de serrage. S'il n'est pas possible de suspendre le Té, il peut être soutenu par une base (un support en acier de construction). Lorsqu'un té est utilisé comme té pris en charge, un Cap de Té avec Drainage (DTC) doit être utilisé au bas du té pour le drainage.

SUPPORT POUR LES COUDES

Les coudes doivent être soutenus à une extrémité avec une plaque d'ancrage ventilée (APV), une plaque d'ancrage ventilée avec longueur (APVL) ou un support mural robuste (WSHD). Voir la figure 60 pour un exemple avec un APV et la figure 61 pour un exemple avec un (WSHD).

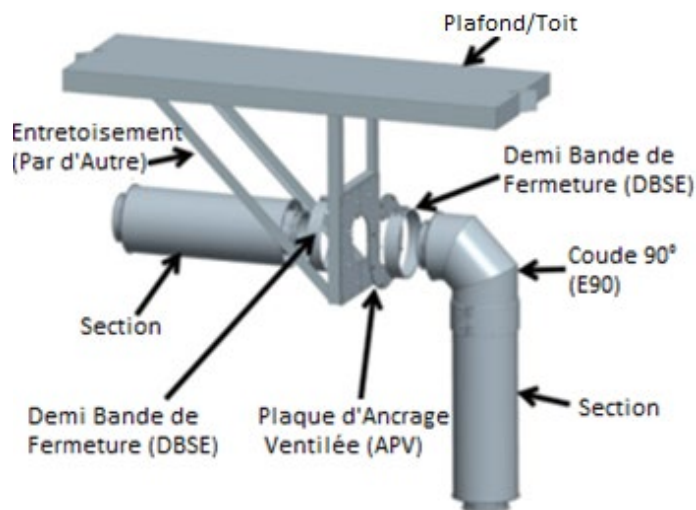

Figure 60: - Coude avec une plaque d'ancrage ventilée (APV)

REMARQUE: Dans le cas d'un APV, le joint de bride du conduit et du coude doit être fixé en place entre l'anneau de serrage et le support de plaque carrée.

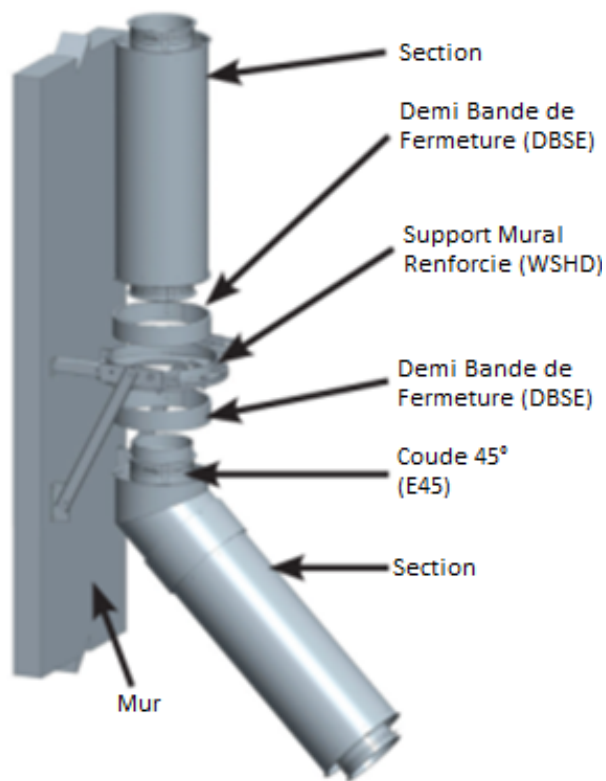

Figure 61: - Coude avec un support mural robuste (WSHD)

REMARQUE: Le joint de bride du conduit et du coude doit être fixé en place entre les anneaux de serrage

PENETRATION DE TOIT :

COLLET DE SOLIN (SC)

Le collet de Solin (SC) est utilisé au-dessus du Solin pour protéger l'espace du solin avec la paroi et sceller le tout en protégeant aux intempéries tout en prenant soins de laisser un espace d'air de 1/4 "entre le collet de Solin et le haut du solin. Il doit être scellé avec le scellant pour joint extérieur (non inclus). Voir la figure 62.

SOLIN Plat (F)

Le Solin Plat (F) est utilisé conjointement avec le collet de Solin (SC) pour les intempéries extérieures sur un toit plat. Voir la figure 63.

SOLIN AJUSTABLE (F30)

Le solin ajustable (F30) est utilisé en conjonction avec le collet de Solin (SC) pour les intempéries extérieures sur un toit avec une pente de 5 ° à 30 °. Voir figure 64.

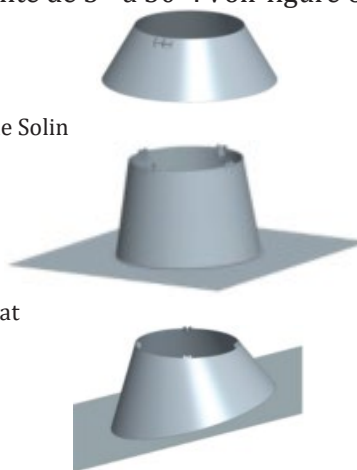

Figure 62 – Collet de Solin

Figure 63 – Solin Plat

Figure 64 - Solin ajustable

REMARQUE: Les Solin ne sont pas ventilés et ne prévoient aucun dégagement réduit pour le combustible.

PROCÉDURE D'INSTALLATION POUR LES SOLINS

1. Coupez l'ouverture aux dimensions spécifiées dans le tableau 9, 10 et 11. Voir la figure 65a pour un toit plat et la figure 65b pour un toit en pente. **REMARQUE:** Renforcer les bords du trou selon les besoins charge attendus.
2. Glissez la section de cheminée à travers le trou.
3. Pour une stabilité latérale, des supports ou guides doivent être utilisés. Le guide de plancher robuste (WSHD) doit être installé sur le toit. Tout support (APV, APVL ou WSHD) ou un anneau plein angle doit être installé ci-dessous. **REMARQUE:** Le solin n'est pas conçu pour supporter des charges latérales ou des charges de vent.
4. Installez le Solin par-dessus le conduit et le guide / support et vissez-le.
5. Le Collet de Solin (SC) est placé autour de la cheminée et scellé au boîtier avec du scellant pour joint extérieur S-350. Voir la figure 52 pour un solin installé (F). Le collet de Solin ne doit pas reposer complètement sur le Solin lorsque la cheminée est froide (un écart de 1/4 "entre le collet de Solin et le haut du solin).

REMARQUE: Maintenez un espacement adéquat pour l'expansion du plancher et de la bande extérieure (ESB) qui se trouve sous le plancher.

REMARQUE: Si la hauteur maximale du conduit autoportant au-dessus de la plaque d'ancrage ventilée (APV), de la plaque d'ancrage ventilée de longueur (APVL) ou de l'anneau à angle plein (FAR) dépasse celle indiquée dans le tableau 4, un haubanage est nécessaire.

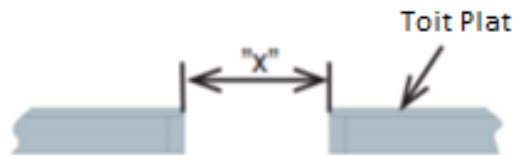

Figure 50 - Ouverture minimale pour toit plat

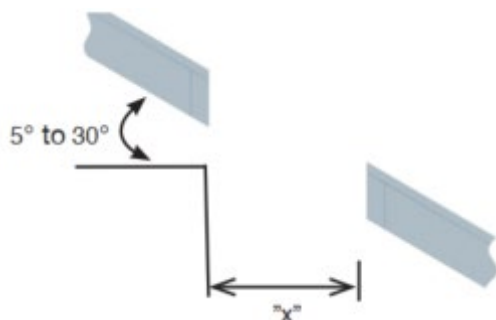

Figure 51 - Ouverture minimale pour un toit en pente

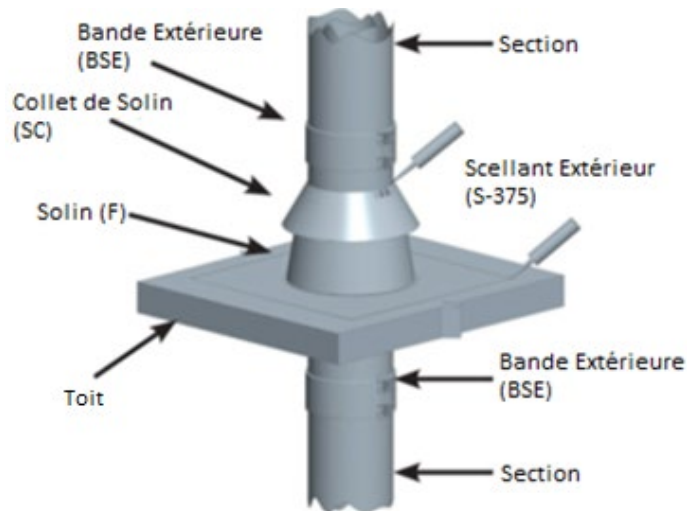

Figure 52 - Installation du solin - Vue du haut du toit

INSTRUCTIONS D'ENTRETIEN

Comme pour tous les événements, le système d'évacuation Secure Seal doit être inspecté au moins une fois par an pour la présence de dépôts ou de débris et toute accumulation doit être éliminée. L'événement doit également être inspecté à intervalles réguliers pour détecter des signes de fuite de condensat ou de produits de combustion à tous les joints.

Si l'événement comprend un tuyau de vidange d'une longueur de drain ou d'un bouchon de té de drainage, le tuyau doit être inspecté périodiquement pour s'assurer que l'eau est dans la boucle du piège. Si une boucle de piège appropriée n'est pas maintenue, les gaz d'échappement des appareils connectés peuvent s'accumuler dans la zone du bâtiment.

GARANTIE

Ces produits ont une garantie limitée. Veuillez lire la garantie pour vous familiariser avec sa couverture. Conservez ce manuel. Classez-le avec vos autres documents pour référence future.

RENSEIGNEMENTS SUR LA RÉFÉRENCE DU PRODUIT

Veuillez contacter Cheminées Sécurité International pour obtenir le numéro de téléphone du revendeur Cheminées Sécurité International le plus proche qui répondra à vos questions ou répondra à vos préoccupations.

Normalement, toutes les pièces doivent être commandées auprès de votre distributeur ou revendeur Cheminées Sécurité International. Les pièces seront expédiées aux prix en vigueur au moment de la commande.

Lors de la commande de pièces de rechange, donnez toujours les informations suivantes:

1. Le numéro de modèle du système de cheminée.
2. Le numéro de pièce.
3. La description de la pièce.
4. La quantité requise.
5. La date d'installation du système de cheminée.

Si vous rencontrez des problèmes ou avez des questions concernant l'installation ou l'application de ce système, veuillez contacter notre revendeur.



2125 MONTEREY ST. • LAVAL, QC., CANADA • H7L 3T6
800-667-3387; www.securitychimneys.com

Cheminée Sécurité International Limited se réserve le droit d'apporter des modifications à tout moment, sans préavis, dans la conception, les matériaux, les spécifications, les prix.
Consultez votre distributeur local pour obtenir les informations sur le code du système de cheminée.

Imprimé au Canada © 2020 Cheminée Sécurité International

PI SECURESEAL LSF474 REV. 16 17-Juin-2020